

montage Montážní návod / Montážne pokyny

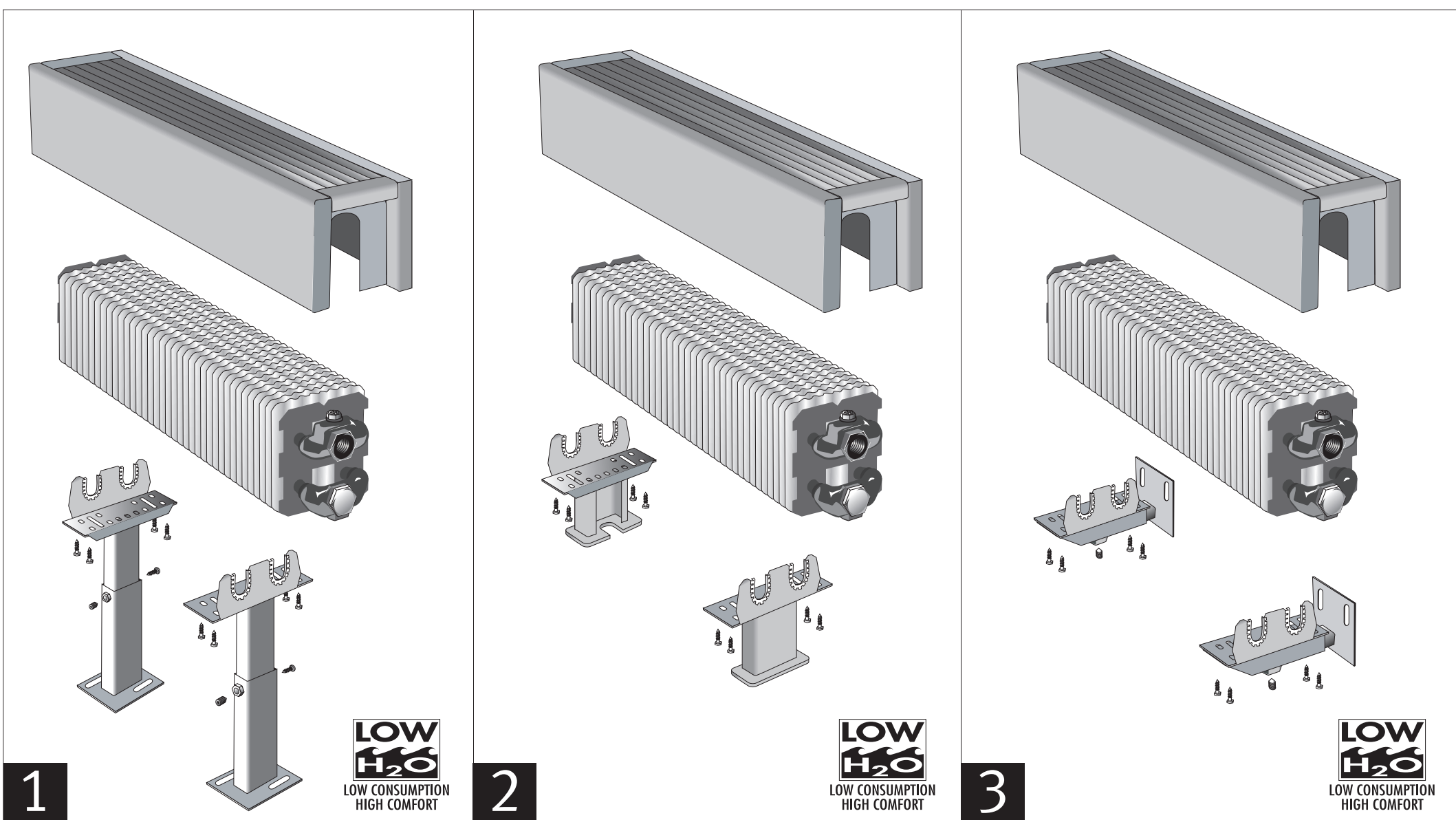

ROZMĚRY PRO MONTÁŽ S POUŽITÍM TERMOSTATICKÉHO VENTILU JAGA

ROZMĚRY PRE MONTÁŽ POMOCOU TERMOSTATICKÉHO VENTILU JAGA

T	D	d	h1*	h2*
09	13	7	5	6.5
14	18	9.5	7	6.5
19	23	12	9	6.5

T	D	d	h1*	h2*
05	8	4.5	5	6.5
10	13	7	7	6.5
15	18	9.5	9	6.5
20	23	12	11	6.5

T	D	d	h1*	h2*
06	8	4.5	7	10
11	13	7	9	10
16	18	9.5	11	10
21	23	12	13	10

T	D	d	h1*	h2*
06	8	4.5	7	10
11	13	7	9	10
16	18	9.5	11	10
21	23	12	13	10

* Menší rozměry mohou snížit výkon tělesa.
* Menšie rozmery môžu znížiť výkon tělesa.

L	60	70	80	90	100	110	120	140	160	180	200	220	240	260	280	300
F ± 3 mm	30	40	50	60	70	80	90	110	130	75	85	95	105	115	125	135
Počet stojánků / počet stojančekov	2	2	2	2	2	2	2	2	2	3	3	3	3	3	3	3

VOLITELNÉ PŘÍSLUŠENSTVÍ

VOLITEĽNÉ PŘÍSLUŠENSTVO

VENTILY

3/4" Eurokonus

kód 5090.4407 kód 5094.4431

1/2" G

kód 5090.405 kód 5090.109

M24

kód 5090.407 kód 5090.111
kód 5095.020

+

kód 5090.1125 kód 5090.1151

kód 5090.1150 kód 5090.1160

kód 5090.1119

ROZMĚRY PRO MONTÁŽ S POUŽITÍM PROVENTILU JAGA / JAGA TERMOSTATICKÉHO VENTILU S H - KUSEM

ROZMĚRY PRE MONTÁŽ POMOCOU PROVENTILU JAGA / JAGA TERMOSTATICKÉHO VENTILU S H - KUSOM

T	D	d	h1*	h2*
05	8	4.5	5	6.5
10	13	7	7	6.5
15	18	9.5	9	6.5
20	23	12	11	6.5

T	D	d	h1*	h2*
06	8	4.5	7	10
11	13	7	9	10
16	18	9.5	11	10
21	23	12	13	10

* Menší rozměry mohou snížit výkon tělesa.
* Menšie rozmery môžu znížiť výkon tělesa.

L	60	70	80	90	100	110	120	140	160	180	200	220	240	260	280	300
F ± 3 mm	30	40	50	60	70	80	90	110	130	75	85	95	105	115	125	135
Počet stojánků / počet stojančekov	2	2	2	2	2	2	2	2	2	3	3	3	3	3	3	3

VOLITELNÉ PŘÍSLUŠENSTVÍ

VOLITEĽNÉ PŘÍSLUŠENSTVO

VENTILY

Proventil Jaga M24

kód 5094.4414 code 5095.020

Ventil Jaga s H - kusem 3/4" Eurokonus

Code 5094.525

Ventil Jaga s H - kusem 3/4" Eurokonus

kód 5094.524

+

kód 5090.1125 kód 5090.1151

kód 5090.1150 kód 5090.1160

kód 5090.1119

