

## **BRIZA 12**

**Stěnový a stropní model / Vestavba**

**Stenový a stropný model / Vstavba**

INSTALAČNÍ PŘÍRUČKA: BRIZA 12 041-055 / H038-H052: STĚNOVÁ- A STROPNÍ

INŠTALAČNÁ PRÍRUČKA: BRIZA 12 041-055 / H038-H052: STĚNOVÁ- A STROPNÁ

INSTALLATIONHINWEIS: BRIZA12 041-055 / H038-H052: WAND- UND DECKEN

INSTALLATION INSTRUCTIONS: BRIZA12 041-055 / H038-H052: WALL- AND CEILING

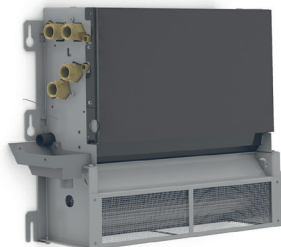
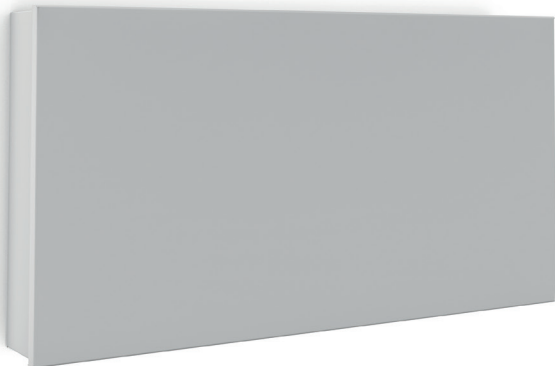
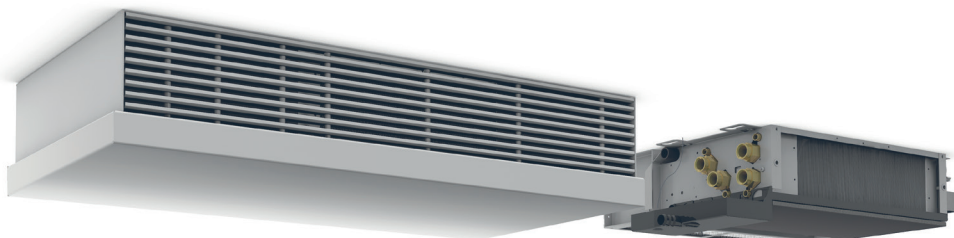

**CZ STR. 3**

**SK STR. 15**

**DE PG. 27**

**EN PG. 39**

Jaga N.V. - organizační složka  
Čsl. armády 325  
253 01 Hostivice  
info@jagacz.com - www.jagacz.com

 **+420 220 190 516**

## OBSAH

1. OBECNÉ POKYNY .....	4
2. SYMBOLY.....	5
3. JEDNOTLIVÉ ČÁSTI.....	6
3.1. STROPNÍ MODEL.....	6
3.2. STĚNOVÝ MODEL.....	6
4. TECHNICKÁ DATA .....	7
4.1. STĚNOVÝ MODEL - ROZMĚRY .....	7
4.1.1. VESTAVBA DO STĚNY: BRIZA 038 / BRIZA 052.....	7
4.1.2. STĚNOVÁ MONTÁŽ: BRIZA 041 / BRIZA 055.....	7
4.2. STROPNÍ MODEL - ROZMĚRY .....	8
4.2.1. VESTAVBA DO STROPU: BRIZA 038 / BRIZA 052 .....	8
4.2.2. STROPNÍ MONTÁŽ: BRIZA 041 / BRIZA 055.....	8
4.3. VESTVBA S ROHOVÝM VÝFUKOVÝM DÍLEM.....	9
5. PROVOZNÍ LIMITY .....	9
6. INSTALACE.....	1
6.1. HYDRAULICKÉ PŘIPOJENÍ.....	11
6.2. ELEKTRICKÉ PŘIPOJENÍ.....	12
7. PROHLÁŠENÍ O VLASTNOSTECH.....	13
8. ZÁRUKA.....	14

S ohledem na neustálý vývoj a inovace si společnost Jaga vyhrazuje právo kdykoliv měnit specifikace produktů.

### Důležité informace



Pro zajištění bezchybné instalace a bezproblémového provozu si pečlivě prostudujte a dodržujte pokyny obsažené v této příručce. Plné dodržování obsahu této příručky je jediný způsob, jak zajistit, aby nedocházelo k poruchám a zařízení fungovalo správně. Nedodržení bezpečnostních pokynů, podmínek montáže, pokynů, varování a poznámek v tomto dokumentu může mít za následek zranění nebo poškození jednotky. Tyto pokyny si prosím uchovejte na bezpečném místě.

Tento výrobek není určen pro použití osobami (včetně dětí) se sníženými fyzickými, smyslovými nebo duševními schopnostmi, nebo s nedostatkem zkušeností a znalostí, pokud jim nebyl poskytnut dohled nebo instrukce týkající se použití spotřebiče od osoby zodpovědné za jejich bezpečnost. Děti by měly být pod dohledem, aby bylo zajištěno, že si nebudou hrát se zařízením.

#### Záruka pozbývá platnosti v případě:

- vad a poškození vzniklých v důsledku nerespektování pokynů uvedených v montážním návodu, návodu na údržbu, nebo uživatelské příručce, uvedených výrobcem
- chybného a / nebo nesprávného a / nebo nezodpovědného používání, zacházení s výrobkem
- chybných či neodborných oprav / zásahů do výrobku, anebo defektů vzniklých v důsledku vnějších faktorů
- vlastních úprav a zásahů do jednotky
- montáže, kdy byl k jednotce zamezen přístup

Na tento produkt se vztahují všeobecné záruční podmínky společnosti Jaga NV.

## 1. OBECNÉ POKYNY

- Zkontrolujte, zda nedošlo k viditelnému poškození jednotky
- S jednotkou je třeba manipulovat opatrně, aby nedošlo k poškození jejích vnitřních a vnějších částí
- Jednotka musí být vždy přístupná pro účely kontroly, údržby a opravy
- Na a/ nebo do jednotky nevkládáte žádné předměty

 Do otvorů pro přívod a odvod vzduchu nevkládáte žádné předměty.

### Identifikace jednotky:

Sériové číslo je uvedeno na pravé straně jednotky (vlevo, pokud jsou připojeny na pravé straně).

### Provozní limity:



Instalace, která nesplňuje stanovené provozní limity, zbavuje společnost Jaga N.V. odpovědnosti za škodu způsobenou poškozením předmětů a osob.

- max. teplota vody: 90°C
- maximální tlak výměníku tepla: 20 barů
- napájecí napětí: 24 V  DC ±10 %

### Použití:

- Jednotka je určena pro vytápění a chlazení vnitřních prostor; Jakékoli jiné použití je přísně zakázáno. Instalace jednotky ve výbušném prostředí je zakázána
- Zařízení je navrženo a vyrobeno za jediným účelem, aby fungovalo jako koncová jednotka pro úpravu vzduchu s volitelnými vstupními a výstupními přepážkami a jako nástěnná nebo stropní jednotka
- Prostředí musí být suché a bezprašné, s teplotou mezi 5 ° C a 70 ° C a relativní vlhkostí <90%. (norma IEC EN 60335-2-40).
- Jednotka není určena pro průmyslové použití
- Děti a zdravotně postižené osoby bez dozoru nesmí s jednotkou manipulovat

### Údržba:

- Veškeré opravy a údržbu musí provádět kvalifikovaný personál
-   Před prováděním jakýchkoli čištění a / nebo údržby, a to i v případě rutinní kontroly, vždy odpojte jednotku hlavním vypínačem ze sítě. Počkejte, až díly vychladnou, aby nedošlo k popálení.
- Mřížku a vnitřek jednotky pravidelně čistěte (v závislosti na použití a funkci místnosti) pomocí vysavače
- Nepoužívejte produkty na bázi rozpouštědel a detergentů
- Každých 6 měsíců: zkontrolujte výměník tepla, mřížky, odtok kondenzátu a systém odvodu vzduchu

### Demontáž:

Není-li jednotka delší dobu používána, musí být odpojena od elektrické sítě.

-  Není-li jednotka delší dobu používána, musí být odpojena od elektrické sítě. Pokud existuje riziko zamrznutí a / nebo není-li jednotka v provozu během zimního období, kdy může dojít k zamrznutí vody v systému, mělo by být s vodou smícháno vhodné množství nemrzoucí směsi. Míchání vody s nemrzoucí směsí, kapalinou (Fridex / Ethylenglykol / Gylkol) může ovlivnit výkon jednotky! Věnujte, proto pozornost informacím / bezpečnostním pokynům na obalu, příbalovém letáku nemrzoucí kapaliny.

### Balení:

-  Odstraňte obalový materiál a zlikvidujte jej na příslušném sběrném místě, nebo v recyklačních zařízeních v souladu s platnými místními předpisy

-  Nenechávejte balení v dosahu dětí

### Instalace:

Instalaci smí provádět pouze odborně vyškolený pracovník v souladu s těmito pokyny a platnými místními předpisy. Nesprávná instalace může mít vliv na provoz jednotky, snížení výkonu, zvýšení vibrací a vyšší hladině hluku.



– Jednotka může mít ostré hrany; během instalace / údržby používejte vhodné ochranné pomůcky

– Aby byla zaručena správná instalace, bezchybný provoz a přístup k jednotce za účelem kontroly a údržby, musí být dodrženy rozměry uvedené v této příručce. V případě instalace ventilu, zajistěte dostatek volného místa.

– Pomocí izolace zajistěte, aby mezi různými částmi nemohly být přenášeny žádné vibrace

– Při chlazení: izolujte hydraulická potrubí

– Při připojování trubek odtoku kondenzátu musí být potrubní systém dostatečně podepřený, aby nedošlo k přetížení a poškození sběrné vany odtoku kondenzátu

CZ

### Instalační pokyny:

– Stěnová/ stropní jednotka: stěna/ strop, na které je jednotka instalována, musí být dokonale rovná a dostatečně pevná, aby vydržela hmotnost zařízení, a nesmí obsahovat žádné potrubí ani elektrické dráty

– Do otvorů pro nasávání a výfuk vzduchu nevkládejte žádné předměty. Ujistěte se, že se v bezprostřední blízkosti nenacházejí žádné překážky, které by mohly bránit proudění vzduchu

### Spuštění:

 Spuštění a uvedení jednotky do provozu musí být provedeno kvalifikovanou osobou způsobilou k práci na tomto typu zařízení. Před spuštěním zkontrolujte zda:

– Je jednotka správně umístěna

– Jsou trubky přívodu a zpátečky správně připojeny - v případě chlazení - izolovány

– Jsou trubky čisté a vzduch je odstraněn

– Jsou větrací mřížky a výměníky tepla čisté

– Jsou elektrické přípojky správně instalovány a řádně dotaženy

– Je napájecí napětí správné

**Jednotku nechte v provozu po dobu minimálně 3 hodin a zkontrolujte, zda se neobjeví jakékoli abnormality.**

## 2. SYMBOLY



symbol NEBEZPEČÍ



pozor: vysoké napětí



pozor: ostré hrany



pozor: horký povrch



pozor: nebezpečí úrazu pohyblivou částí



pozor: důležité upozornění



recyklační značka



VDC -stejnoseměrný proud



VAC - střídavý proud

### 3. JEDNOTLIVÉ ČÁSTI

#### 3.1. STROPNÍ MODEL

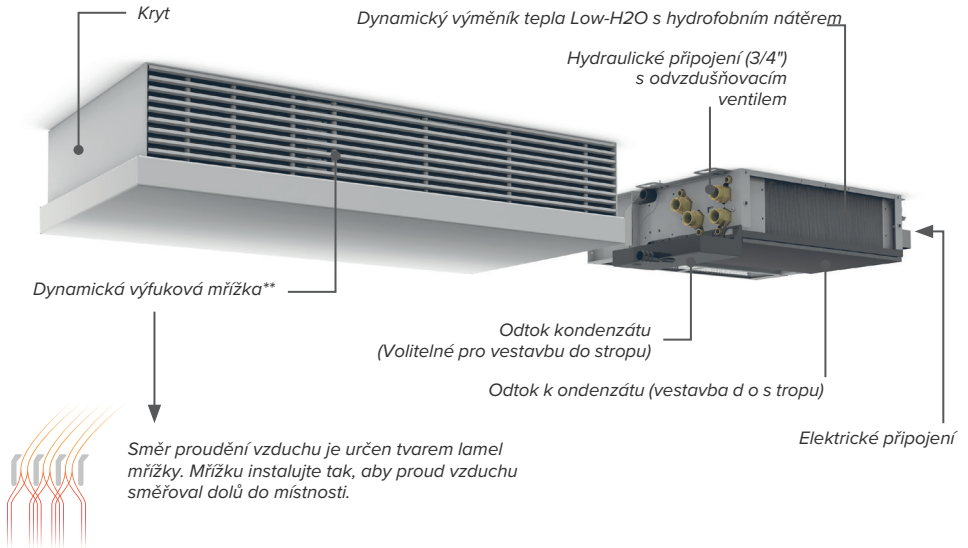

#### 3.2. STĚNOVÝ MODEL

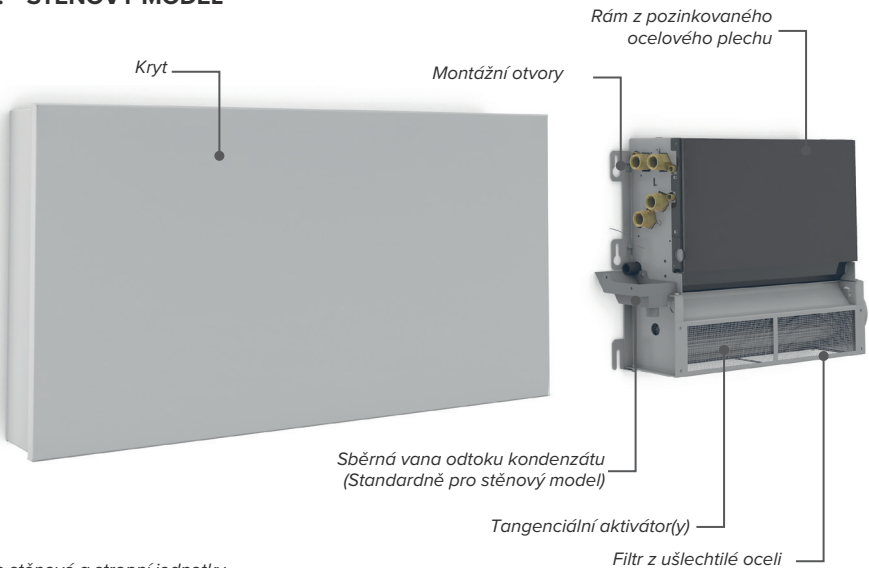

\* Pro stěnové a stropní jednotky.

## 4. TECHNICKÁ DATA

### 4.1. STĚNOVÝ MODEL - ROZMĚRY

#### 4.1.1. Vestavbadostěny: Briza 038 / Briza 052

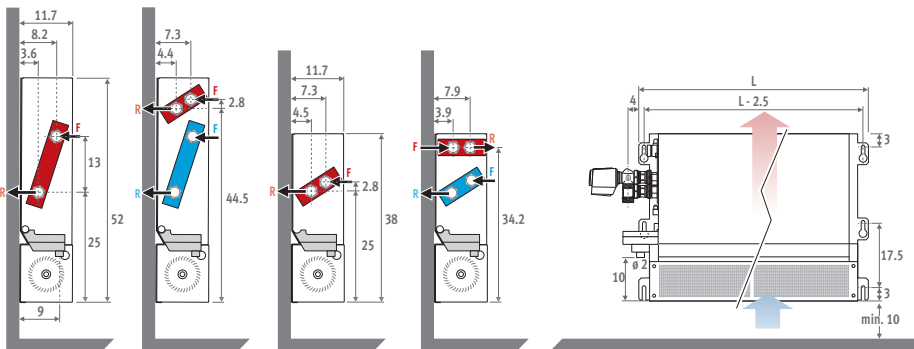

\*Sběrná vana odtoku kondenzátu standardně pro stěnové modely / Volitelná pro stropní modely.

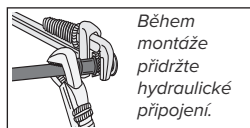

#### 4.1.2. Stěnová montáž: Briza 041 / Briza 055

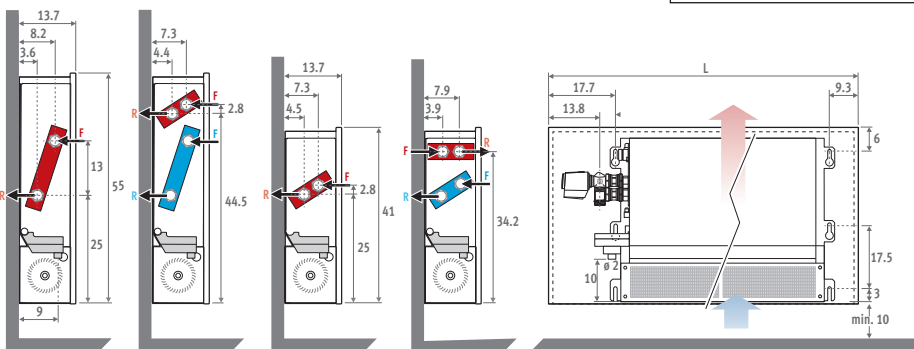

\*Sběrná vana odtoku kondenzátu standardně pro stěnové modely / Volitelná pro stropní modely.

	L (CM)			
BRIZA 038 / BRIZA 052	50.5	70.5	100.5	120.5
BRIZA 041 / BRIZA 055	75	95	125	145

## 4.2. STROPNÍMODEL - ROZMĚRY

### 4.2.1. Vestavba do stropu: Briza 038 / Briza 052

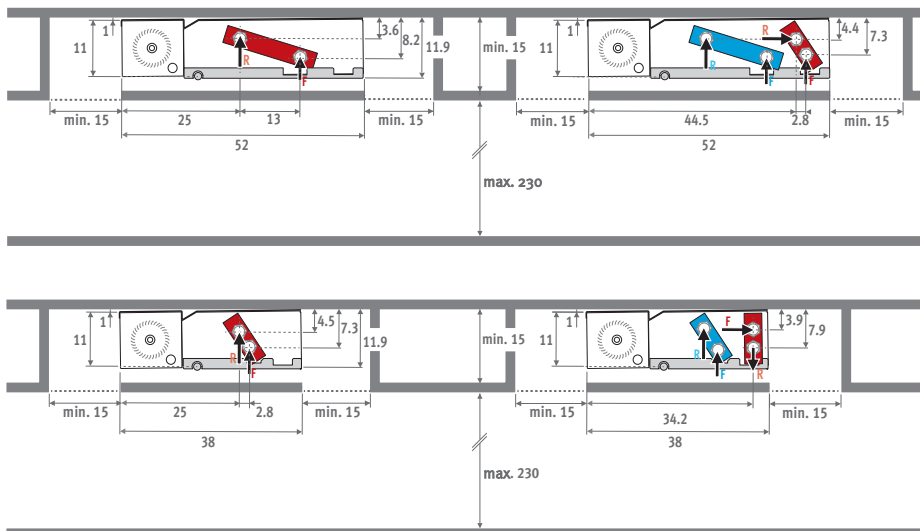

### 4.2.2. Stropní montáž: Briza 041 / Briza 055

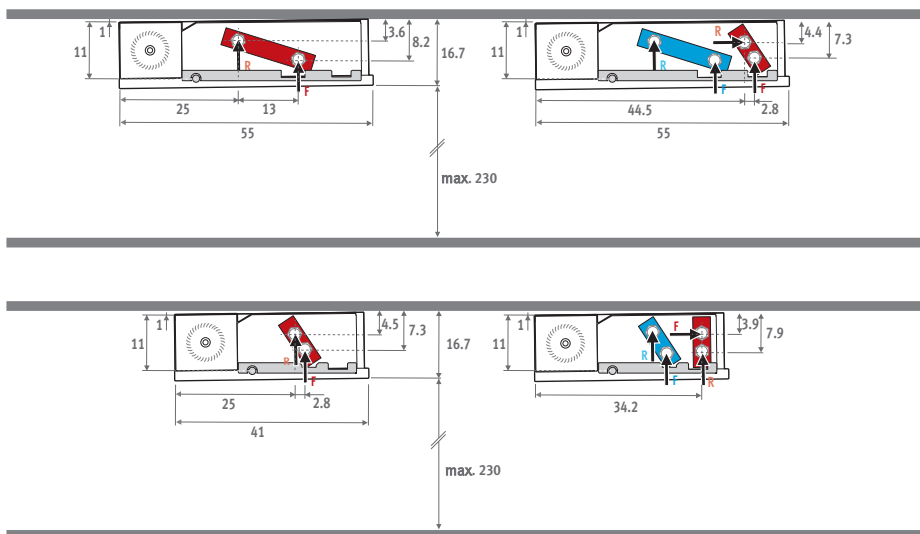



### 4.3. VESTAVBA S ROHOVÝM VÝFUKOVÝM DÍLEM

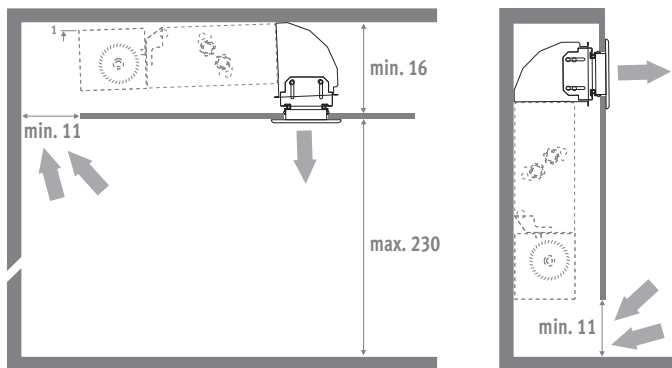

CZ

### 5. PROVOZNÍ LIMITY

Pokud je do tělesa přiváděna chlazená voda, bude kondenzát tvořící se na výměníku tepla odváděn pryč z jednotky pomocí odtoku kondenzátu. Je-li teplota chladicí vody velmi nízká a vlhkost vzduchu velmi vysoká, může dojít ke kondenzaci i na jiných částech, než je výměník tepla. Kondenzovaná voda se tak nebude shromažďovat ve sběrné vaně odtoku kondenzátu, ale může odkapávat pod jednotku. Aby se tomu zabránilo, je třeba zohlednit minimální přípustnou teplotu vody v závislosti na relativní vlhkosti a teplotě okolního vzduchu.

#### POVOLENÁ MINIMÁLNÍ TEPLOTA VODY (°C)

		OKOLNÍ TEPLOTA / TEPLOTA SUCHÉHO TEPLoměRU (°C)					
		21 °C	23 °C	25 °C	27 °C	29 °C	31 °C
RH (%) relativní vlhkost	40 %	3 °C	3 °C	3 °C	3 °C	3 °C	4 °C
	50 %	3 °C	3 °C	3 °C	3 °C	4 °C	6 °C
	60 %	3 °C	3 °C	4 °C	4 °C	6 °C	8 °C
	70 %	3 °C	4 °C	5 °C	6 °C	8 °C	10 °C
	80 %	4 °C	5 °C	6 °C	8 °C	10 °C	/
	90 %	5 °C	6 °C	8 °C	10 °C	/	/
	100 %	6 °C	8 °C	10 °C	/	/	/

Povolená minimální teplota vody

## 6. INSTALACE

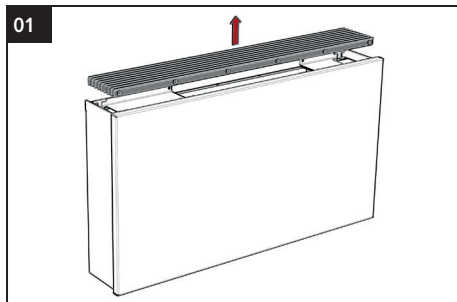

Odejměte mřížku.

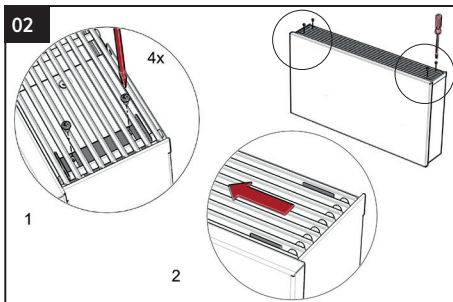

Pouze u stropní montáže:

- povolte bezpečnostní šrouby
- posuňte upínací bloky k vnější straně mřížky

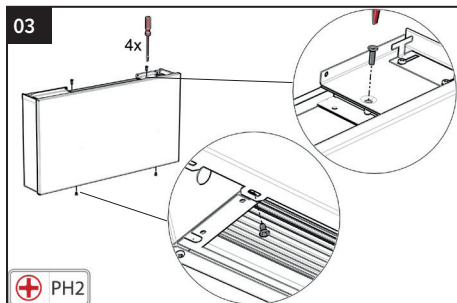

Vyšroubujte šrouby v horní a spodní straně tělesa.

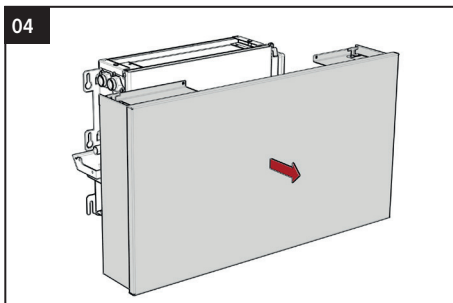

Sundejte kryt.

Technická instalace je shodná pro jednotky Briza – vest avba i pro jednotky určené pro stropní / stěnovou montáž.

- Zachovejte předepsané volné prostory kolem jednotky
- Pokud se jednotka používá pro chlazení, musí být hydraulické vedení izolováno
- Při použití jednotky pro chlazení: kovové šroubové spoje (armatury) jsou zakázány

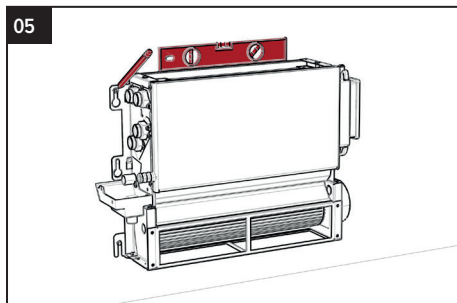

Na strop nebo stěnu označte upevňovací body podle montážních otvorů na jednotce, nebo podle rozměrů uvedených v této příručce na straně 7.

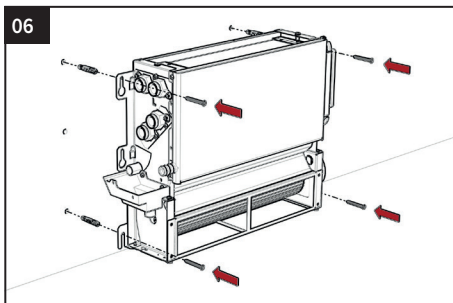

Šrouby a hmoždinky použijte podle typu zdíva..

## 6.1. HYDRAULICKÉ PŘIPOJENÍ

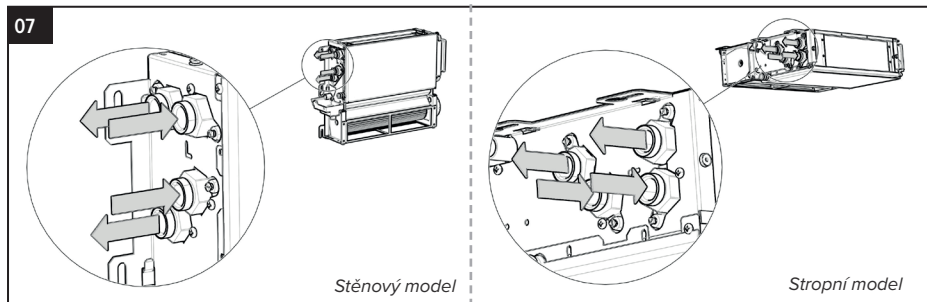

Připojte jednotku k hydraulickému systému pomocí vyznačených přípojek vstup / výstup. Ujistěte se, že jsou CZ spoje zatmeleny a vzduchotěsné. Výměník je vybaven odvzdušňovacím ventilem.



Během montáže  
přidrže hydraulické  
připojení!



Odstraňte zátku na hydraulickém připojení.

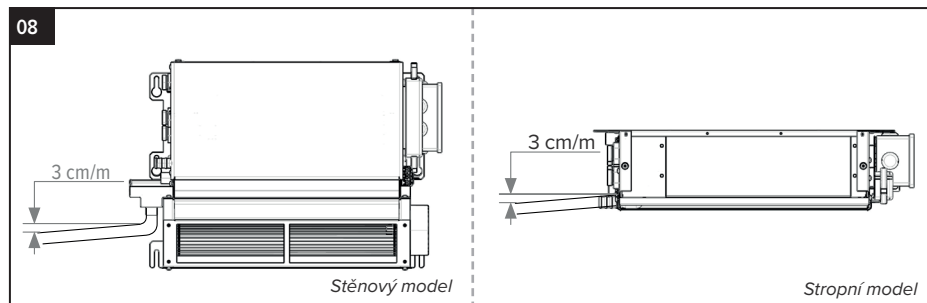

Odtok kondenzátu musí být instalován v dostatečném sklonu, aby se umožnilo bezproblémovému odtoku kondenzované vody.

⚠ Pokud nepoužíváte sběrnou vanu odtoku kondenzátu, musí být odtokové potrubí připojeno přímo k jednotce. V tomto případě musí být hydraulika a ventily používané pro chlazení vody bezpodmínečně izolovány proti kondenzaci.

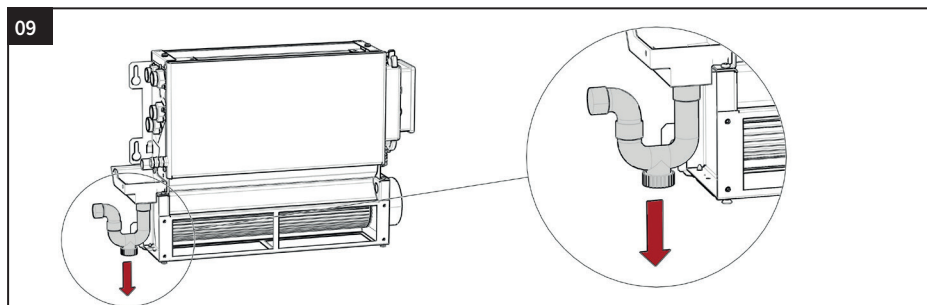

Trubka odtoku kondenzátu musí být napojena na sifon s proti zápachovou zátkou. Pro snadnou údržbu použijte sifon s vypouštěcí zátkou ve spodní části. Nalijte vodu do sběrné vany kondenzátu a zkontrolujte, zda je kapalina správně vypouštěna. Pokud průtok neprobíhá správně, zkontrolujte sklon a vyhledejte případné překážky. Ujistěte se, že instalace není mechanicky zatížena.

## 6.2. ELEKTRICKÉ PŘIPOJENÍ

- Nesprávné připojení jednotky zbavuje společnost Jaga odpovědnosti za škody na předmětech a osobách
- Zkontrolujte, že napětí a frekvence sítě odpovídá údajům uvedeným na registračním štítku jednotky
- Zkontrolujte, že dostupný instalovaný výkon je dostatečný pro provoz jednotky
- Pokud je jednotka namontována na kovovém povrchu, musí být uzemnění instalováno v souladu s platnými místními předpisy. Kabel uzemnění musí být delší než ostatní kabely a to z důvodu bezpečnosti v případě, dojde-li k uvolnění kabelu ze svorky
- Zkontrolujte, že napájecí kabely mají dostatečný průřez pro max. požadovaný proud

**Volitelné: Elektrické připojení na systém domácí automatizace / domotica - 0...10V ===**

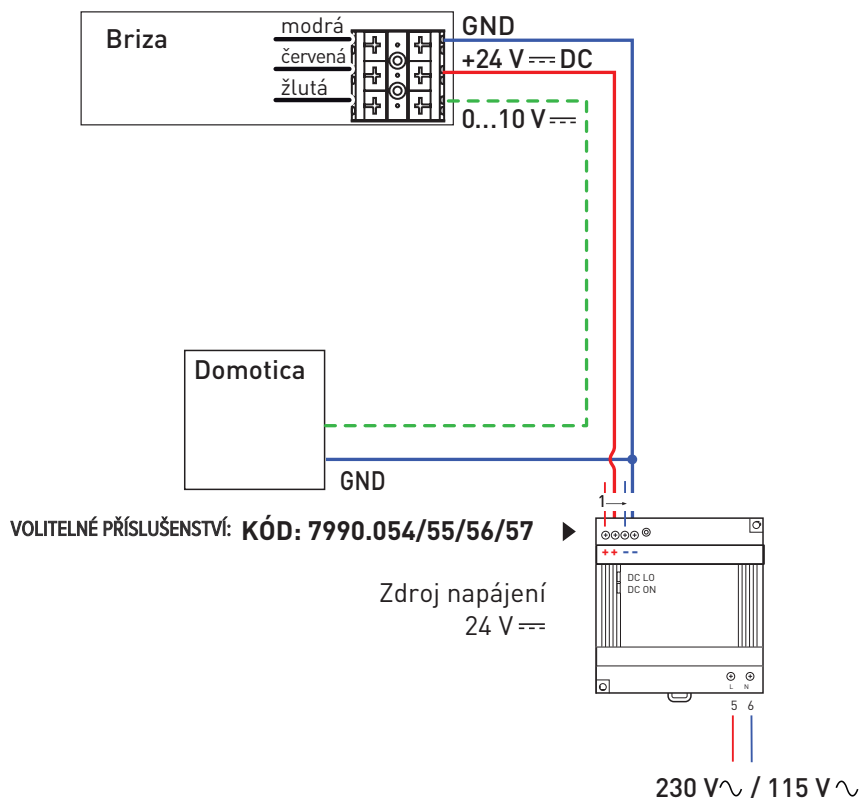

**!** Je povoleno pouze použití stejnosměrných napájecích zdrojů. Použití střídavého napájení trvale poškodí motor. Při použití více zdrojů napájení vždy připojte GND (-) mezi napájecí zdroje. Výstup stejnosměrného napětí nesmí být připojen k zemnímu vodiči, protože by došlo k nevratnému poškození motoru.

## U stropní a stěnové montáže:

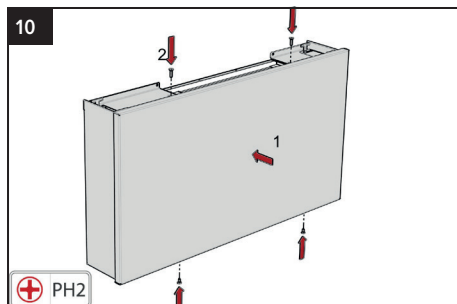

Nasadte kryt a našroubujte šrouby na horní a spodní straně tělesa.

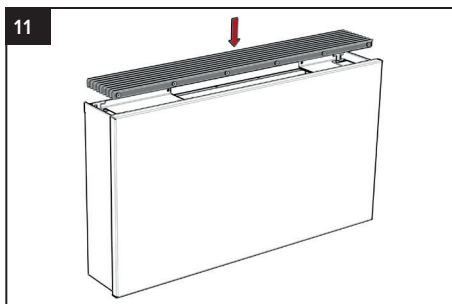

Nasadte mřížku.

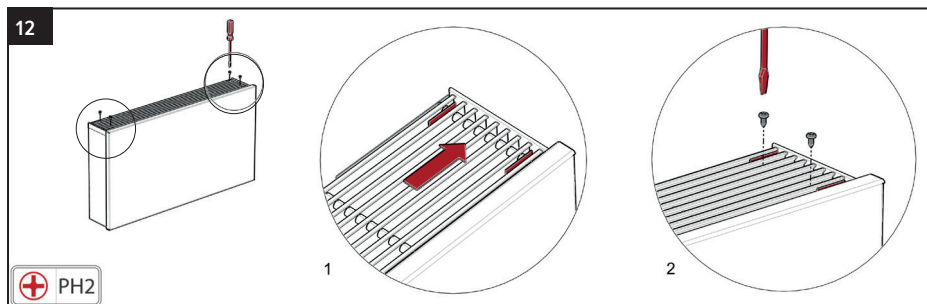

Pouze u stropní montáže: posuňte upínací bloky k vnitřní straně mřížky a ukotvěte ochranný kryt mřížky.

## 7. PROHLÁŠENÍ O VLASTNOSTECH

### PROHLÁŠENÍ O VLASTNOSTECH

CEO JAGA N.V.  
Jan Kriekels

26/03/2018

JAGA N.V. - Verbindingslaan 16 - B 3590, prohlašuje na svoji vlastní odpovědnost, že produkty, na něž se vztahuje toto prohlášení: **BRIZA 12, BRIZA 22** Jsou v souladu s následujícími normami. Za předpokladu, že jsou používány v souladu s našimi pokyny **NBN EN 60335-1 NA ZÁKLADĚ EN60335-1:2012 + A11:2014 / NBN EN 60335-2-80 NA ZÁKLADĚ EN 60335-2-80:2003 + A1:2004 + A2:2009**

Vyhovují směrnicím:  
- týkající se elektrických zařízení určených pro používání v určitých mezích napětí 2014/35/E  
- o elektromagnetické kompatibilitě 2014/30/EC  
- o strojních zařízeních 2006/42/EC



## 8. ZÁRUKA

1. Záruka je platná pouze v případě, pokud je zakoupené zboží podle návodu spol. Jaga, resp. podle předaného návodu správně sestaveno, připojeno, nainstalováno a obsluhováno. Elektrické součástmi instalovat pouze osoba s příslušným oprávněním elektro a platnou vyhláškou 50. Zapojení musí odpovídat příslušným normám ČSN a EN.

2. Záruka se vztahuje pouze na zařízení a náhradní díly. Společnost Jaga si vyhrazuje právo na volbu

mezi opravou a výměnou vadného zařízení nebo náhradního dílu. Pokud je nárok ze záruční vady uplatněn a uznán do dvou let od začátku záruční lhůty, je společnost Jaga povinna nahradit vadný výrobek nebo náhradní díl odpovídajícím zařízením nebo náhradním dílem.

3. Poskytovaná záruka se liší v závislosti na druhu zboží. Podmínky a záruční lhůty jsou uvedené v těchto

Záručních podmínkách a Záručních podmínkách společnosti Jaga. Oprava nebo výměna nemá vliv na uvedené záruční podmínky.

4. Společnost Jaga si vyhrazuje právo neuznat reklamaci v případě, že na zboží došlo k odstranění nebo úpravě sériových čísel. Na zboží došlo ke změně nebo zásahu provedeným jinou osobou, než společností Jaga.

5. Záruka není platná v případě, že vada byla způsobena nesprávnou montáží, špatným elektrickým připojením, chybným nastavením tlaku, nebo jakýmkoli jiným způsobem, který se přímo nevztahuje k

výrobku Jaga. Záruka rovněž zaniká, pokud je na výrobek Jaga namontováno nevhodné zařízení. Záruka na otopná tělesa zaniká, pokud dodané výměníky tepla pracují určitou dobu ve vyprázdněném stavu, pokud jsou provozovány za použití průmyslové vody, páry, chemikálií, nebo vody s větším obsahem kyslíku. Množství vody v systému musí odpovídat nařízení VDI 2035. Záruka také zaniká, jsou-li otopná tělesa umístěna a provozována v agresivním atmosférickém prostředí (čpavek, žíraviny apod.). Lakované radiátory nemají být umístěny; nad vanou s vestavěnou sprchou, ve sprchovém koutu, nebo vedle něj, v bazénu (i s chlórem), nebo v sauně.

6. Záruka není platná, pokud s reklamovaným zbožím nebylo správně nakládáno (tj. nebylo sestaveno

podle návodu, řádně připojeno, nainstalováno a / nebo obsluhováno) a nebylo správně používáno. Reklamované zboží bylo poškozeno při přepravě nebo manipulaci.

7. Pokud je nárok a záruční vada uplatněna a uznána:

a. do dvou let od začátku záruční lhůty, je společnost Jaga povinna nahradit vadný výrobek nebo náhradní díl odpovídajícím zařízením nebo náhradním dílem.

b. po uplynutí dvou let až do konce prodloužené záruční lhůty Jaga (tzn. u záručních lhůt v délce 3, 5, 10 a 30 let), je zákazník povinen zajistit na své náklady demontáž a montáž reklamovaného výrobku, dále zajistit dopravu do a ze společnosti Jaga Hostovice, kde mu bude provedena výměna či oprava reklamovaného výrobku.

8. V případě, že reklamacie nebyla uznána jako oprávněná, souhlasí reklamující (ten, kdo reklamaci uplatňoval u společnosti Jaga) s úhradou nákladů vzniklých servisnímu pracovníku s výjezdem či posouzením reklamacie dle sazebníku společnosti Jaga, uvedeným v Záručních podmínkách společnosti Jaga. Plné znění Záručních podmínek včetně sazebníku a záručních lhůt naleznete v katalogu společnosti Jaga nebo na internetových stránkách nebo na vyžádání.

9. Záruční lhůta se vztahuje k případům, kdy na zboží, které bylo odevzdané jako bezvadné, se během

záruční doby vyskytne vada. Záruční doba začíná běžet ode dne převzetí zboží kupujícím.

10. Veškeré spory mezi prodávajícím a kupujícím rozhoduje český soud podle českého práva ohledně

místní příslušnosti soudu platí prorogační doložka dle obchodních podmínek EU.

## OBSAH

1. VŠEOBECNÉ POKYNY.....	16
2. SYMBOLY.....	17
3. JEDNOTLIVÉ ČASTI.....	18
3.1. STROPNÝ MODEL .....	18
3.2. STENOVÝ MODEL .....	18
4. TECHNICKÁ DATA.....	19
4.1. STENOVÝ MODEL - ROZMERY.....	19
4.1.1. VSTAVBA DO STENY: BRIZA 038 / BRIZA 052.....	19
4.1.2. STENOVÝ MONTÁŽ: BRIZA 041 / BRIZA 055 .....	19
4.2. STROPNÝ MODEL - ROZMERY .....	20
4.2.1. VSTAVBA DO STROPU: BRIZA 038 / BRIZA 052 .....	20
4.2.2. STROPNÁ MONTÁŽ: BRIZA 041 / BRIZA 055.....	20
4.3. VSTAVBA S ROHOVÝM VÝFUKOVÝM DIELOM .....	21
5. PREVÁDZKOVÉ LIMITY.....	21
6. INŠTALÁCIA .....	22
6.1. HYDRAULICKÉ PRIPOJENIE .....	23
6.2. ELEKTRICKÉ PRIPOJENIE .....	24
7. VYHLÁSENIE O VLASTNOSTIACH.....	25
8. ZÁRUKA .....	26

SK

S ohľadom na neustály vývoj a inovácie si spoločnosť Jaga vyhradzuje právo kedykoľvek meniť špecifikácie produktov.

### Dôležité informácie



Pre zaistenie bezchybnej inštalácie a bezproblémovej prevádzky si pozorne preštudujte a dodržiavajte pokyny obsiahnuté v tejto príručke. Plné dodržiavanie obsahu tejto príručky je jediný spôsob, ako zabezpečiť, aby nedochádzalo k poruchám a zariadenie fungovalo správne. Nedodržanie bezpečnostných pokynov, podmienok montáže, pokynov, varovanie a poznámok v tomto dokumente môže mať za následok zranenie alebo poškodenie jednotky. Tieto pokyny si prosím uchovajte na bezpečnom mieste.

Tento výrobok nie je určený pre použitie osobami (vrátane detí) so zníženými fyzickými, zmyslovými alebo duševnými schopnosťami, alebo s nedostatkom skúseností a znalostí, pokiaľ im nebol poskytnutý dohľad alebo inštrukcie týkajúce sa použitia spotrebiča od osoby zodpovednej za ich bezpečnosť. Deti by mali byť pod dohľadom, aby sa zabezpečilo, že si nebudú hrať so zariadením.

#### Záruka stráca platnosť v prípade:

- väd a poškodení vzniknutých v dôsledku nerešpektovania pokynov uvedených v montážnom návode, návodu na údržbu, alebo užívateľské príručke, uvedených výrobcom
- chybného a / alebo nesprávneho a / alebo nezodpovedného použitia, zaobchádzanie s výrobkom
- chybných či neodborných opráv / zásahov do výrobku, alebo defektov vzniknutých v dôsledku vonkajších faktorov
- vlastných úprav a zásahov do jednotky
- montáže, kedy bol k jednotke zamedzený prístup

Na tento produkt sa vzťahujú všeobecné záručné podmienky spoločnosti Jaga NV.

## 1. VŠEOBECNÉ POKYNY

- Skontrolujte, či nedošlo k viditeľnému poškodeniu jednotky
- S jednotkou je potrebné manipulovať opatrne, aby nedošlo k poškodeniu jej vnútorných a vonkajších častí
- Jednotka musí byť vždy prístupná na účely kontroly, údržby a opravy
- Na a / alebo do jednotky nekladajte žiadne predmety

 Do otvorov pre prívod a odvod vzduchu nekladajte žiadne predmety.

### Identifikácia jednotky:

Sériové číslo je uvedené na pravej strane jednotky (vľavo, ak sú pripojené na pravej stran.

### Prevádzkové limity:



Inštalácia, ktorá nespĺňa stanovené prevádzkové limity, zbavuje spoločnosť Jaga N.V. zodpovednosti za škodu spôsobenú poškodením predmetov a osôb.

- max. teplota vody : 90°C
- maximálny tlak výmenníka tepla: 20 bar
- napájacie napätie: 24  DC ±10 %

### Použitie:

- Jednotka je určená pre vykurovanie a chladenie priestorov; Akékoľvek iné použitie je prísne zakázané. Inštalácia jednotky vo výbušnom prostredí je zakázaná
- Zariadenie je navrhnuté a vyrobené za jediným účelom, aby fungovalo ako koncová jednotka na úpravu vzduchu s voliteľnými vstupnými a výstupnými prepážkami a ako nástenná alebo stropná jednotka
- Prostredie musí byť suché a bezprašné, s teplotou medzi 5 ° C a 70 ° C a relatívnou vlhkosťou <90%. (Norma IEC EN 60335-2-40).
- Jednotka nie je určená pre priemyselné použitie
- Deti a zdravotne postihnuté osoby bez dozoru nesmie s jednotkou manipulovať

### Údržba:

- Všetky opravy a údržbu musí vykonávať kvalifikovaný personál.
-   Pred ľubovoľným čistením a / alebo údržby, a to aj v prípade rutínnej kontroly, vždy odpojte jednotku hlavným vypínačom zo siete. Počkajte, až diely vychladnú, aby nedošlo k popáleniu.
- Mriežku a vnútro jednotky pravidelne čistite (v závislosti od použitia a funkciu miestnosti) pomocou vysávača
- Nepoužívajte produkty na báze rozpúšťadiel a detergentov
- Každých 6 mesiacov: skontrolujte výmenník tepla, mriežky, odtok kondenzátu a systém odvzdušnite

### Demontáž:

Ak nie je jednotkadelší dobu používaná, musí byť odpojená od elektrickej siete.

-  Ak nie je jednotka dlhšiu dobu používaná, musí byť odpojená od elektrickej siete. Ak existuje riziko zamrznutia a / alebo ak nie je jednotka v prevádzke počas zimného obdobia, kedy môže dôjsť k zamrznutiu vody v systéme, malo by byť s vodou zmiešané vhodné množstvo nemrznúcej zmesi. Miešanie vody s nemrznúcou zmesou, kvapalinou (Fridex / etylglykol / Gylkol) môže ovplyvniť výkon jednotky! Venujte, preto pozornosť informáciám / bezpečnostným pokynom na obale, príbalovom letáku nemrznúcej kvapaliny

### Balenie:

-  Odstráňte obalový materiál a zlikvidujte ho na príslušnom zbernom mieste, alebo v recyklačných zariadeniach v súlade s platnými miestnymi predpismi



-  Nenechávajte balenie v dosahu detí

### Inštalácia:

Inštaláciu môže vykonávať iba odborne vyškolený pracovník v súlade s týmito pokynmi a platnými miestnymi predpismi. Nesprávna inštalácia môže mať vplyv na prevádzku jednotky, zníženie výkonu, zvýšenie vibrácií a vyššej hladine hluku.



Jednotka môže mať ostré hrany; počas inštalácie / údržby používajte vhodné ochranné pomôcky

- Aby bola zaručená správna inštalácia, bezchybnú prevádzku a prístup k jednotke za účelom kontroly a údržby, musia byť dodržané rozmery uvedené v tejto príručke. V prípade inštalácie ventilu, zaistíte dostatok voľného miesta.
- Pomocou izolácie zabezpečte, aby medzi rôznymi časťami nemohli byť prenášané žiadne vibrácie
- Pri chladení: izolujte hydraulická potrubie
- Pri pripájaní rúrok odtoku kondenzátu musí byť potrubný systém dostatočne podopretý, aby nedošlo k preťaženiu a poškodeniu zbernej vane odtoku kondenzátu

### Inštalčné pokyny:

- Stenová/ stropná jednotka: stena/ strop, na ktorej je jednotka inštalovaná, musia byť dokonale rovná a dostatočne pevná, aby vydržala hmotnosť zariadenia, a nesmie obsahovať žiadne potrubia ani elektrické drôty
- Do otvorov pre nasávanie a výfuk vzduchu nevkladajte žiadne predmety. Uistite sa, že sa v Bezprostrednej blízkosti nenachádzajú žiadne prekážky, ktoré by mohli brániť prúdeniu vzduchu

### Spustenie:

 Spustenie a uvedenie jednotky do prevádzky musí byť vykonané kvalifikovanou osobou spôsobilou na prácu na tomto zariadení. Pred spustením skontrolujte či:

- Je jednotka správne umiestnená
- Sú rúrky prívodu a späťochyby správne pripojené- v prípade chladenia- izolované
- Sú rúrky čisté a vzduch je odstránený
- Sú vetracie mriežky a výmenníky tepla čisté
- Sú elektrické pripojky správne inštalované a riadne dotiahnuté
- Je napájacie napätie správne

**Jednotku nechajte v prevádzke po dobu minimálne 3 hodín a skontrolujte, či sa neobjaví akejkoľvek abnormality.**

## 2. SYMBOLY



symbol NEBEZPEČENSTVO



pozor: vysoké napätie



pozor: ostré hrany



pozor: horúci povrch



pohyblivou časťou pohyblivou časťou



pozor: dôležité upozornenie



recyklačná značka

 VDC - jednosmerný prúd

 VAC - striedavý prúd

### 3. JEDNOTLIVÉ ČASTI

#### 3.1. STROPNÝ MODEL

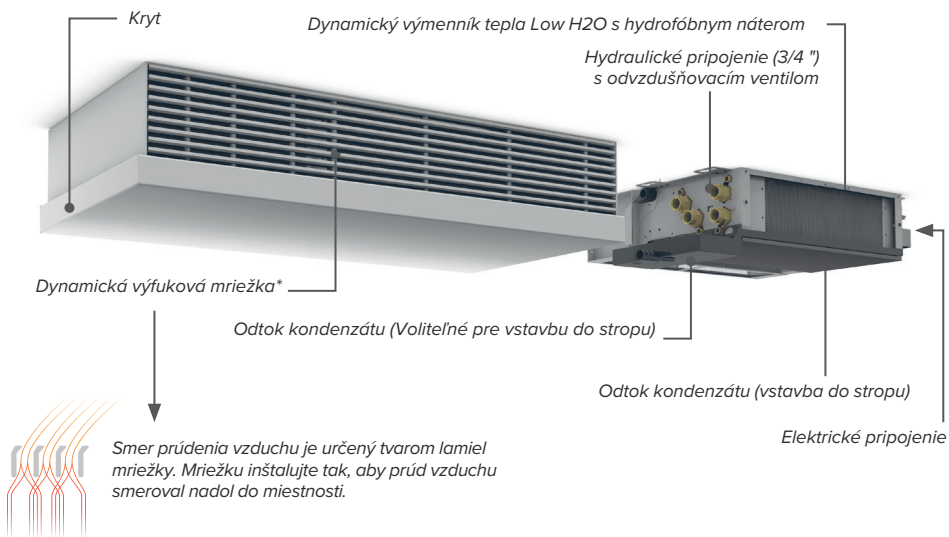

#### 3.2. STENOVÝ MODEL

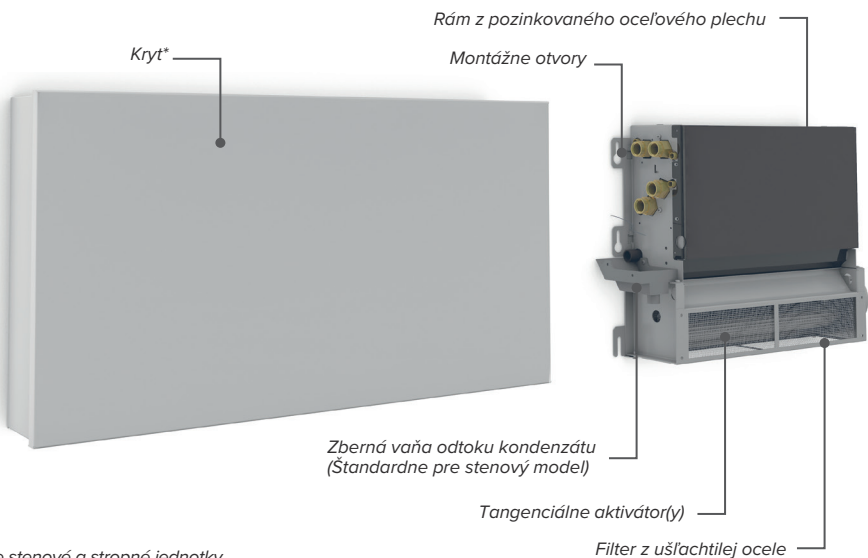

\* Pre stenové a stropné jednotky

## 4. TECHNICKÁ DATA

### 4.1. STENOVÝ MODEL - ROZMERY

#### 4.1.1. Vstavba do steny: Briza 038 / Briza 052

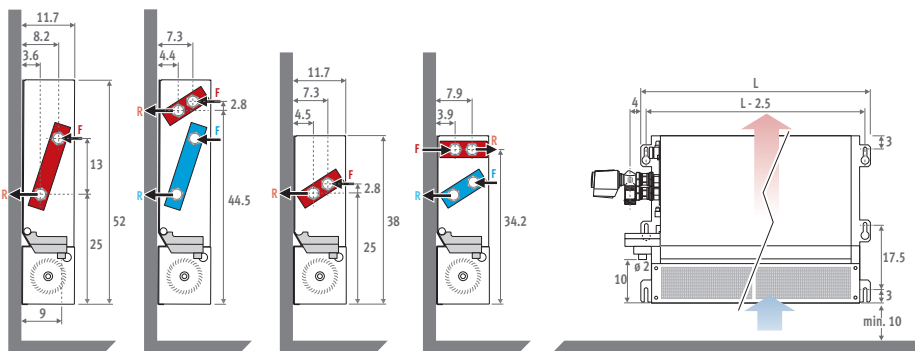

\*Zberná vaňa odtoku kondenzátu štandardne pre stenové modely / Voliteľná pre stropné modely.

#### 4.1.2. Stenová montáž: Briza 041 / Briza 055

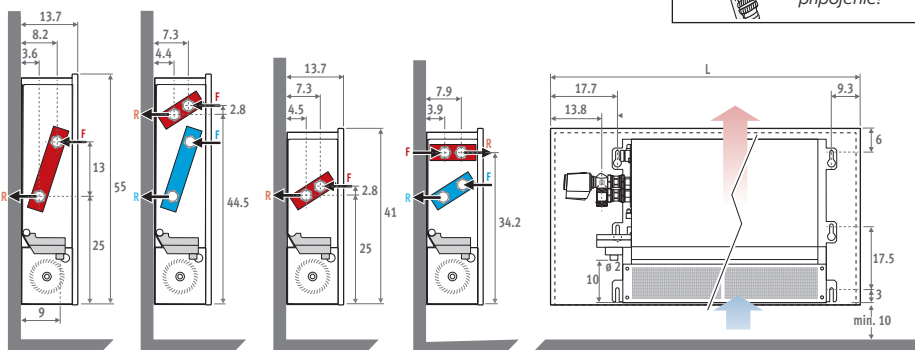
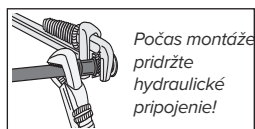

\*Zberná vaňa odtoku kondenzátu štandardne pre stenové modely / Voliteľná pre stropné modely.

	L (CM)			
BRIZA 038 / BRIZA 052	50.5	70.5	100.5	120.5
BRIZA 041 / BRIZA 055	75	95	125	145

## 4.2. STROPNÝ MODEL - ROZMERY

### 4.2.1. Vstavba do stropu: Briza 038 / Briza 052

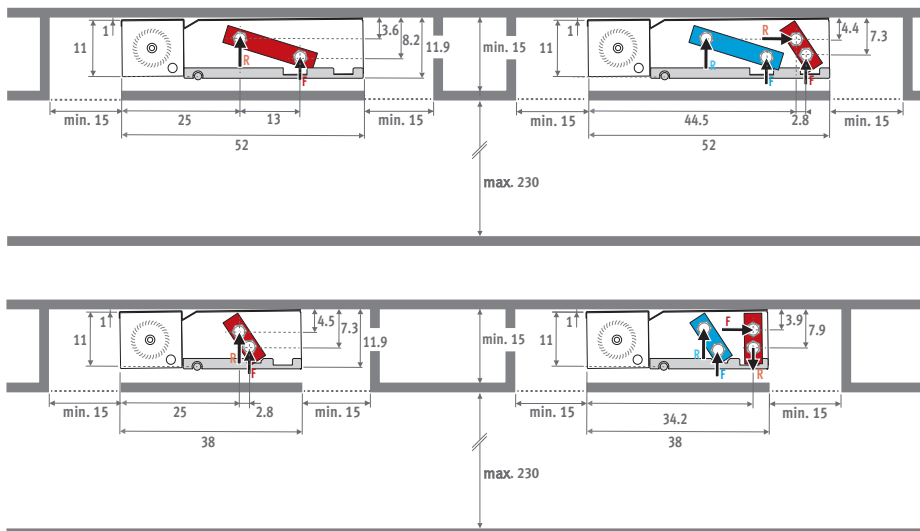

### 4.2.2. Stropná montáž: Briza 041 / Briza 055

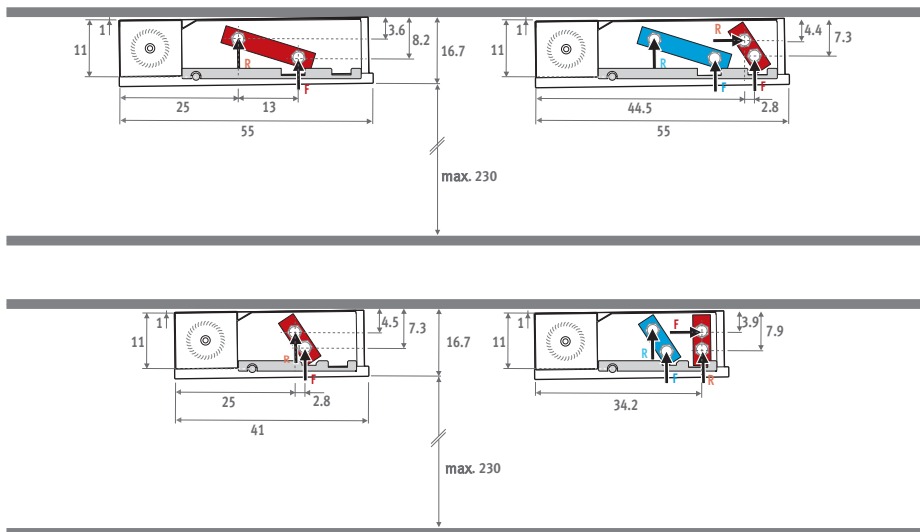

### 4.3. VSTAVBA S ROHOVÝM VÝFUKOVÝM DIELOM

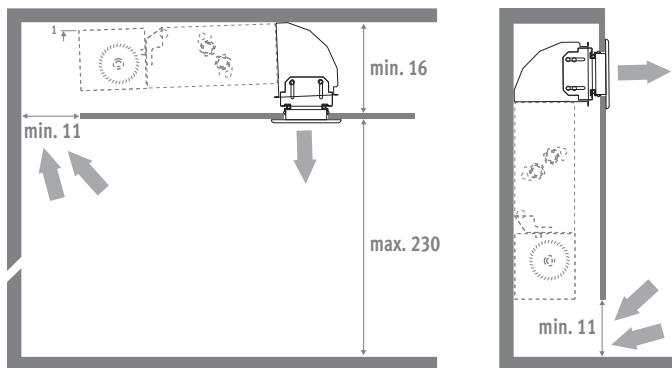

SK

## 5. PREVÁDZKOVÉ LIMITY

Ak je do telesa privádzaná chladená voda, bude kondenzát tvoriace sa na výmenníku tepla odváděň pryč z jednotky pomocou odtoku kondenzátu. Ak je teplota chladiacej vody veľmi nízka a vlhkosť vzduchu veľmi vysoká, môže dôjsť ku kondenzácii aj na iných častiach, než je výmenník tepla. Kondenzovaná voda sa tak nebude zhromažďovať v zbernej vani odtoku kondenzátu, ale môže odkvapkávať pod jednotku. Aby sa tomu zabránilo, treba zohľadniť minimálnu prípustnú teplotu vody v závislosti od relatívnej vlhkosti a teploty okolitého vzduchu.

### POVOLENÁ MINIMÁLNA TEPLOTA VODY (°C)

		OKOLITÁ TEPLOTA / TEPLOTA SUCHÉHO TEPLOMERA (°C)					
		21 °C	23 °C	25 °C	27 °C	29 °C	31 °C
RH (%) relatívna vlhkosť	40 %	3 °C	3 °C	3 °C	3 °C	3 °C	4 °C
	50 %	3 °C	3 °C	3 °C	3 °C	4 °C	6 °C
	60 %	3 °C	3 °C	4 °C	4 °C	6 °C	8 °C
	70 %	3 °C	4 °C	5 °C	6 °C	8 °C	10 °C
	80 %	4 °C	5 °C	6 °C	8 °C	10 °C	/
	90 %	5 °C	6 °C	8 °C	10 °C	/	/
	100 %	6 °C	8 °C	10 °C	/	/	/

 Povolená minimálna teplota vody

## 6. INŠTALÁCIA

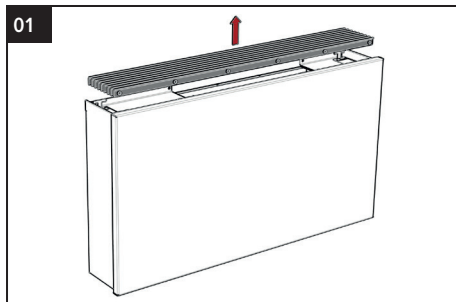

Odoberte mriežku.

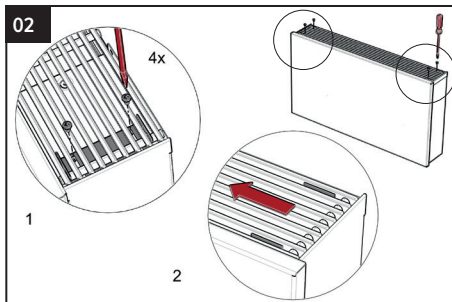

Iba u stropnej montáže:

- povoľte bezpečnostné skrutky
- posuňte upínacie bloky k vonkajšej strane mriežky

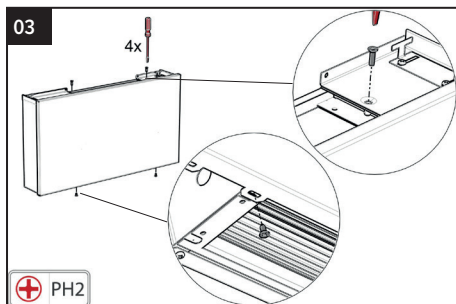

Odstraňte skrutky v hornej a spodnej strane telesa.

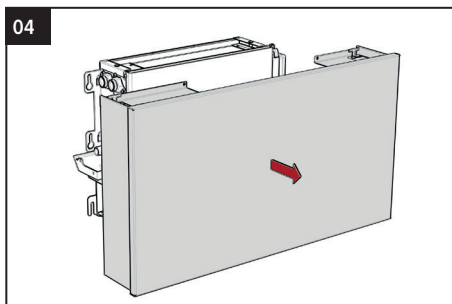

Odoberte kryt.

Technická inštalácia je vhodná pre jednotky Briza - vstavba aj pre jednotky určené pre stropné / stenové u montáž.

- Zachovajte predpísané voľné priestory okolo jednotky

- Ak sa jednotka používa pre chladenie, musí byť hydraulické vedenia izolované

- Pri použití chladiacich zariadení: kovové skrutkové spoje (armatúry) sú zakázané

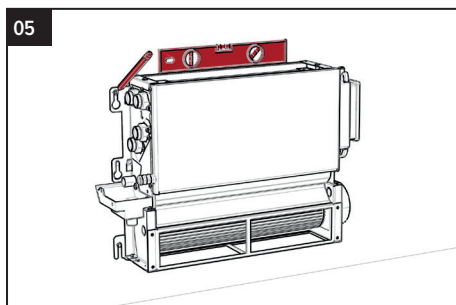

Na strop alebo stenu označte upevňovacie body podľa montážnych otvorov na jednotke, alebo podľa rozmerov uvedených v tejto príručke na strane 19.

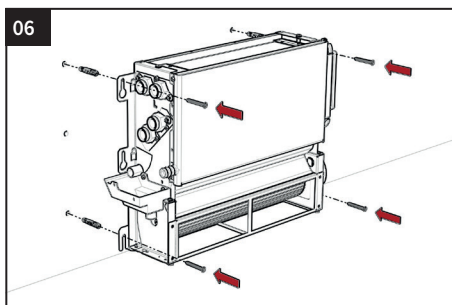

Skrutky a hmoždinky použite podľa typu muriva.

## 6.1. HYDRAULICKÉ PRIPOJENIE

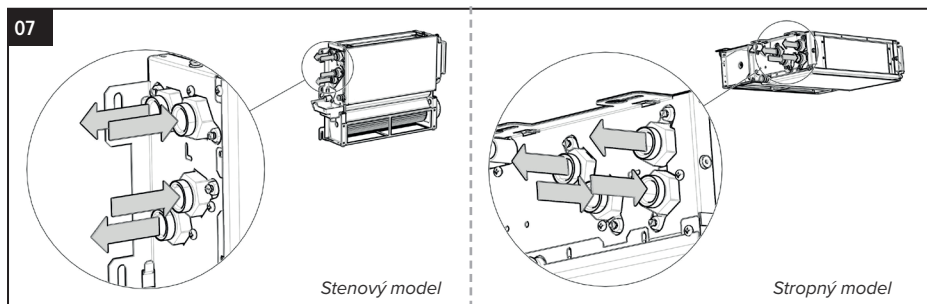

Pripojte jednotku k hydraulickému systému pomocou vyznačených prípojkov vstup / výstup. Uistite sa, že sú spoje zatmelené a vzduchotesné. Výmenník je vybavený odvzdušňovacím ventilom.



Počas montáže pridržte hydraulické pripojenie!



Odstráňte zátku na hydraulickom pripojení.

SK

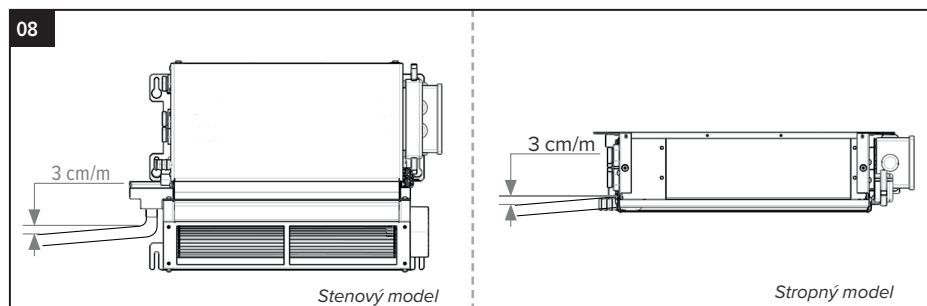

Odtok kondenzátu musí byť inštalovaný v dostatočnom sklone, aby sa umožnilo bezproblémovému odtoku kondenzovanej vody.

⚠ Ak nepoužívate zbernú vaňu odtoku kondenzátu, musí byť odtokové potrubie pripojené priamo k jednotke.

V tomto prípade musí byť hydraulika a ventily používané pre chladenie vody bezpodmienečne izolované proti kondenzácii.

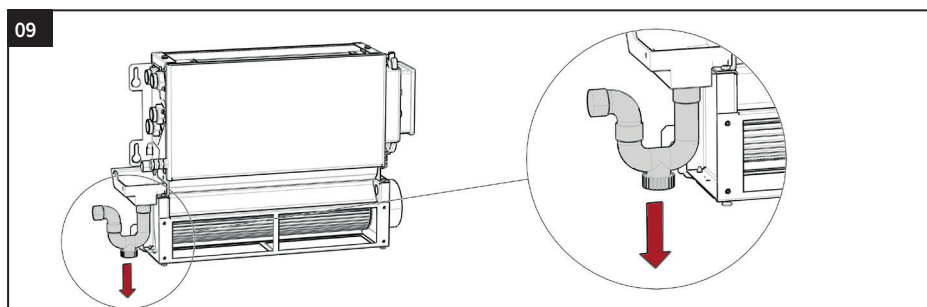

Trubka odtoku kondenzátu musí byť napojená na sifón s proti prúdovej zátke. Pre jednoduchú údržbu použite sifón s vypúšťací zátkou v spodnej časti. Nalejte vodu do zbernej vane kondenzátu skontrolujte, či je kvapalina Správne vypúšťaná. Ak prietok neprebíha Správne, skontrolujte sklon vyhladajte prípadné prekážky. Ujistite sa, že inštalácia nie je mechanicky zaťažená.

## 6.2. ELEKTRICKÉ PRIPOJENIE

- Skontrolujte, že napätie a frekvencia siete zodpovedá údajom uvedeným na registračnom štít jednotky
- Skontrolujte, že dostupný inštalovaný výkon je dostatočný pre prevádzku jednotky
- Ak je jednotka namontovaná na kovovom povrchu, musí byť uzemnenie inštalované v súlade s platnými miestnymi predpismi. Kábel uzemnenie musí byť dlhší ako ostatné káble a to z dôvodu bezpečnosti v prípade, ak dôjde k uvoľneniu kábla zo svorky
- Skontrolujte, že napájacie káble majú dostatočný prierez pre max. požadovaný prúd

**Voliteľné: Elektrické pripojenie na systém domácej automatizácie / domotike - 0...10V  $\overline{\text{DC}}$**

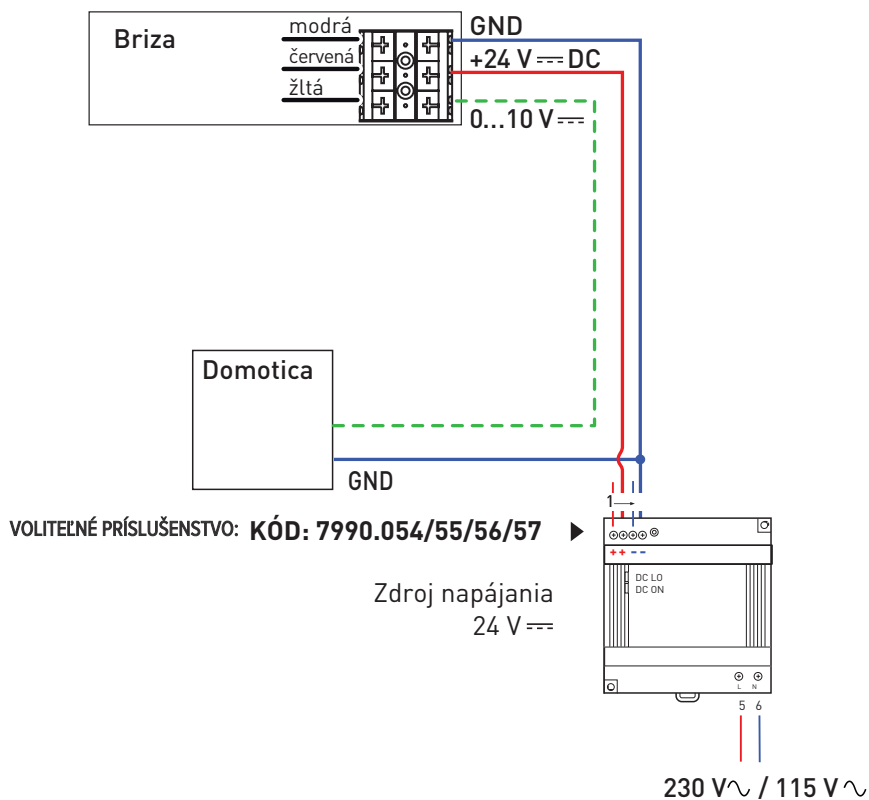

**VOLITEĽNÉ PRÍSLUŠENSTVO: KÓD: 7990.054/55/56/57** ▶

Zdroj napájania  
24 V  $\overline{\text{DC}}$

230 V  $\sim$  / 115 V  $\sim$



Je povolené iba použitie jednosmerných napájacích zdrojov. Použitie striedavého napájania trvalo poškodí motor. Pri použití viacerých zdrojov napájania vždy pripojte GND (-) medzi napájacie zdroje. Výstup jednosmerného napätia nesmie byť pripojený k zemnému vodiču, pretože by došlo k nevratnému poškodeniu motora.



## U stenové a stropné montáže:

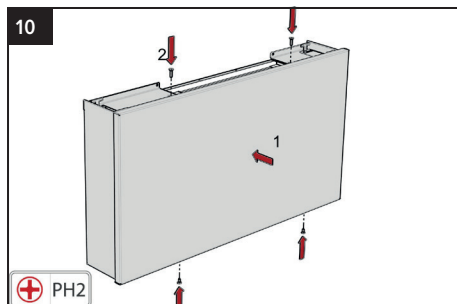

Nasadíte kryt a zaskrutkujete skrutky na hornej a spodnej strane telesa.

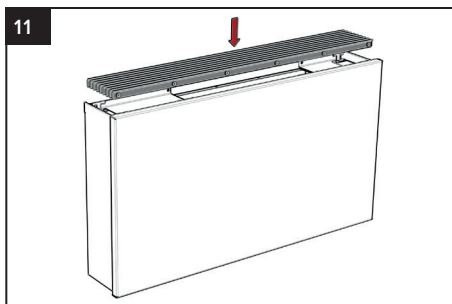

Nasadíte mriežku.

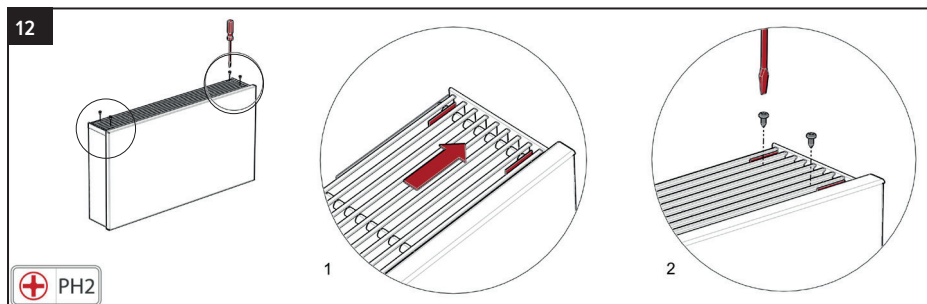

Iba u stropnej montáže: posuňte upínacie bloky k vnútornej strane mriežky a ukotvite ochranný kryt mriežky.

## 7. VYHLÁSENIE O VLASTNOSTIACH

### VYHLÁSENIE O VLASTNOSTIACH

CEO JAGA N.V.  
Jan Kriekels

26/03/2018

JAGA N.V. - Verbindingslaan 16 - B 3590, prehlasuje na svoju vlastnú zodpovednosť, že výrobky, na ktoré sa vzťahuje toto vyhlásenie: **BRIZA 12, BRIZA 22** Sú v súlade s nasledujúcimi normami:

**NBN EN 60335-1 NA ZÁKLADE EN60335-1:2012 + A11:2014 / NBN EN 60335-2-80NA ZÁKLADEEN 60335-2-80:2003+ A1:2004 + A2:2009**

Vyhovuje smerniciam:

- týkajúce sa elektrických zariadení určených pre používanie v rámci určitých limitov napätia 2014/35 / EC
- o elektromagnetickej kompatibiliti 2014/30/EC
- o strojových zariadeniach 2006/42/EC



## 8. ZÁRUKA

1. Záruka je platná iba v prípade, ak je zakúpený tovar podľa návodu spol. Jaga, resp. podľa predloženého návodu správne zostavený, pripojený, inštalovaný a obsluhovaný. Elektrické súčasti smie inštalovať len osoba s príslušným oprávnením elektro a platnou vyhláškou 50. Zapojenie musí zodpovedať príslušným normám STN a EN.
2. Záruka sa vzťahuje iba na zariadenia a náhradné diely. Spoločnosť Jaga si vyhradzuje právo na voľbu medzi opravou a výmenou chybného zariadenia alebo náhradného dielu. Ak je nárok zo záručnej vady uplatnený a uznaný do dvoch rokov od začiatku záručnej lehoty, je spoločnosť Jaga povinná nahradiť vadný výrobok alebo náhradný diel primeraným zariadením alebo náhradným dielom.
3. Poskytovaná záruka sa líši v závislosti na druhu tovaru. Podmienky a záručné lehoty sú uvedené v týchto Záručných podmienkach a Záručných podmienkach spoločnosti Jaga. Oprava alebo výmena nemá vplyv na uvedené záručné podmienky.
4. Spoločnosť Jaga si vyhradzuje právo neuznať reklamáciu v prípade, že na tovare došlo k odstráneniu alebo úprave sériových čísel. Na tovar došlo k zmene alebo zásahu vykonaným inou osobou, než spoločnosť Jaga.
5. Záruka nie je platná v prípade, že vada bola spôsobená nesprávnou montážou, nesprávnym elektrickým pripojením, chybným nastavením tlaku, alebo akýmkoľvek iným spôsobom, ktorý sa priamo nevzťahuje k výrobku Jaga. Záruka tiež zaniká, pokiaľ je na výrobok Jaga namontované nevhodné zariadení. Záruka na vykurovacie telesá zaniká, keď dodané výmenníky tepla pracujú určitú dobu vo vyprázdnenom stave, ak sú prevádzkované za použitia priemyselnej vody, pary, chemikálií, alebo vody s väčším obsahom kyslíka. Množstvo vody v systéme musí zodpovedať nariadenia VDI 2035. Záruka tiež zaniká, ak sú vykurovacie telesá umiestnená a prevádzkovaná v agresívnom atmosférickom prostredí (čpavok, žieraviny a pod.). Lakované radiátory nemajú byť umiestnené; nad vaňou s vstavanou sprchou, v sprchovacom kúte, alebo vedľa neho, v bazéne (i s chlóróm), alebo v saune.
6. Záruka nie je platná, pokiaľ s reklamovaným tovarom nebolo správne nakladané (tj. Nebolo zostavené podľa návodu, správne pripojené, nainštalované a / alebo obsluhované) a nebolo správne používané. Reklamovaný tovar bol poškodený pri preprave alebo manipulácii.
7. Ak je nárok a záručný vada uplatnená a uznaná:
  - a) do dvoch rokov od začiatku záručnej lehoty, je spoločnosť Jaga povinná nahradiť vadný výrobok alebo náhradný diel primeraným zariadením alebo náhradným dielom.
  - b) po uplynutí dvoch rokov až do konca predĺženej záručnej lehoty Jaga (tzn. u záručných lehôt v dĺžke 3, 5, 10 a 30 rokov), je zákazník povinný zabezpečiť na svoje náklady demontáž a montáž reklamovaného výrobku, ďalej zabezpečiť dopravu do a zo spoločnosti Jaga Hostivice, kde mu bude vykonaná výmena či oprava reklamovaného výrobku.
8. V prípade, že reklamácia nebola uznaná ako oprávnená, súhlasí reklamujúci (ten, kto reklamáciu uplatňoval u spoločnosti Jaga) s úhradou nákladov vzniknutých opravou s výjazdom či posúdením reklamácie podľa sadzobníka spoločnosti Jaga, uvedeným v Záručných podmienkach spoločnosti Jaga. Plné znenie Záručných podmienok vrátane sadzobníka a záručných lehôt nájdete v katalógu spoločnosti Jaga alebo na internetových stránkach alebo na vyžiadanie.
9. Záručná lehota sa vzťahuje k prípadom, kedy na tovar, ktorý bol odovzdaný ako bezchybný, sa počas záručnej doby vyskytne vada. Záručná doba začína plynúť odo dňa prevzatia tovaru kupujúcim.
10. Všetky spory medzi predávajúcim a kupujúcim rozhoduje český súd podľa českého práva ohľadom miestnej príslušnosti súdu platí prorogačná doložka podľa obchodných podmienok EÚ.

# INHALTSVERZEICHNIS

1. ALLGEMEINE RICHTLINIEN .....	28
2. SYMBOLE .....	29
3. EINZELTEILE .....	30
3.1. DECKENMODELL .....	30
3.2. WANDMODELL .....	30
4. TECHNISCHE DATEN .....	31
4.1. ABMESSUNGEN WANDMODELL .....	31
4.1.1. WANDEINBAU: BRIZA 038 / BRIZA 052 .....	31
4.1.2. WANDAUFBAUMONTAGE: BRIZA 041 / BRIZA 055 .....	31
4.2. ABMESSUNGEN DECKENMODELL .....	32
4.2.1. DECKENEINBAU: BRIZA 038 / BRIZA 052 .....	32
4.2.2. DECKENMONTAGE: BRIZA 041 / BRIZA 055 .....	32
4.3. EINBAUMODELL MIT AUSBLASECKSTÜCK .....	33
5. BETRIEBSGRENZEN .....	33
6. INSTALLATION .....	34
6.1. HYDRAULISCHER ANSCHLUSS .....	35
6.2. ELEKTRISCHER ANSCHLUSS .....	36
7. KONFORMITÄTSERKLÄRUNG .....	37
8. GARANTIEBESTIMMUNGEN .....	38

DE

Da die Entwicklung sowie die Erneuerung der Produkte zeitlos weiter geht, sind alle Angaben bei eventuellen Änderungen unter Vorbehalt.

## wichtige Informationen



Lesen Sie diese Anleitung für eine korrekte Installation des Geräts aufmerksam durch. Bitte befolgen Sie diese Anweisungen und bewahren Sie sie auf! Das Gerät muss für Wartungsarbeiten immer zugänglich sein. Nur wenn der Inhalt dieser Anleitung strikt und umfassend beachtet wird, können Fehler vermieden werden und ist ein störungsfreier Gebrauch möglich. Die Nichtbeachtung der Sicherheitshinweise, Montagevorschriften, Anweisungen, Warnungen und Hinweise in diesem Dokument kann zu Körperverletzungen oder Schäden am Gerät führen. Bitte bewahren Sie

diese Anweisungen.

Dieses Gerät ist nicht für den Gebrauch durch Personen (darunter Kinder) mit eingeschränkten körperlichen, sensorischen oder geistigen Fähigkeiten oder durch Personen gedacht, die nicht über die erforderliche Erfahrung und Kenntnis verfügen, es sei denn, dass sie durch eine Person beaufsichtigt werden, die für ihre Sicherheit verantwortlich ist oder ihnen den Gebrauch des Gerätes erklärt hat. Beaufsichtigen Sie Kinder, damit sichergestellt ist, dass sie nicht mit dem Gerät spielen.

## Die Gewährleistung verfällt bei:

- Fehlern oder Schäden, die auf die Nichteinhaltung der Montage-, Reinigungs- oder Gebrauchsanweisungen des Herstellers zurückzuführen sind.
- unsachgemäßer, zweckentfremdeter und/oder unverantwortlicher Nutzung oder Behandlung des Geräts.
- fehlerhaft oder unsachgemäß durchgeführten Reparaturen und Mängeln, die aufgrund externer Faktoren entstanden sind.
- eigenmächtig vorgenommenen Veränderungen am Gerät.
- Geräten, die so eingebaut sind, dass sie nicht leicht zugänglich sind.

Dieses Gerät unterliegt den allgemeinen Garantiebedingungen von Jaga NV.

# 1. ALLGEMEINE RICHTLINIEN

- Kontrollieren Sie alle Komponenten auf sichtbare Beschädigungen.
- Das Gerät immer sehr vorsichtig handhaben, um Beschädigungen der Verkleidung sowie der innen liegenden mechanischen und elektrischen Bauteile zu vermeiden.
- Das Gerät muss immer für Wartungsarbeiten zugänglich sein.
- Legen Sie keine Gegenstände auf das Gerät.
-  Keine Gegenstände in die Zu- und Abluftöffnungen einführen.

## Geräte-Identifikation:

Die Seriennummer befindet sich auf der rechten Seite des Geräts (links, wenn sich die Anschlüsse auf der rechten Seite des Geräts befinden).

## Operationelle limieten:



Eine Installation, die nicht den angegebenen Betriebsgrenzen entspricht, befreit Jaga NV von der Haftung für die Entladung in Bezug auf Schäden an Gegenständen und Personen.

- Max. Wassertemperatur: 90°C
- Maximaler Wärmetauscherdruck: 20 bar
- Versorgungsspannung: 24 V  DC ±10 %

## Verwendung:

- Das Gerät ist für Heizungs- und Kühlungsanwendungen im Innenbereich konzipiert. Jede andere Verwendung ist strengstens untersagt. Es ist verboten, das Gerät in einer explosionsgefährdeten Umgebung zu installieren.
- Das Gerät wurde ausschließlich als Luftaufbereitungs-Endgerät mit optionalen Ein- und Ausblasplenums sowie als Wand- und Deckenmontageeinheit konzipiert und hergestellt.
- Die Umgebung muss trocken und staubfrei sein, mit einer Temperatur zwischen 5°C und 70°C und einer relativen Luftfeuchtigkeit von <90%.. (norm IEC EN 60335-2-40)
- Das Gerät ist nicht für industrielle Anwendungen bestimmt.
- Es ist Kindern oder unbegleiteten Behinderten untersagt, das Gerät zu benutzen.

## Wartung:

- Alle Reparaturen und Wartungsarbeiten müssen von qualifiziertem Personal ausgeführt werden.
-   Trennen Sie das Gerät vom Stromnetz, indem Sie den Hauptschalter ausschalten, bevor Sie Reinigungs- und Wartungsarbeiten durchführen. Warten Sie, bis die Teile abgekühlt sind, um Verbrennungen zu vermeiden.
- Reinigen Sie das Gitter und die Innenseite des Behälters regelmäßig (je nach Nutzung und Funktion des Raums) mit einem Staubsauger.
- Verwenden Sie keine Produkte auf Lösungsmittel- und Reinigungsmittelbasis.
- Alle 6 Monate: Überprüfen Sie den Wärmetauscher, die Gitter, den Kondensatableiter und entlüften Sie das System.

## Demontage:

Wenn das Gerät längere Zeit nicht benutzt wird, muss es vom elektrischen Anschluss an das Stromnetz getrennt werden.

-  Bei Frostgefahr sollte dem System eine geeignete Menge Frostschutzmittel hinzugefügt werden.

## Verpackung:

-  Entfernen Sie das Verpackungsmaterial und bringen Sie dies zu den entsprechenden Sammelstellen oder Recycling-Anlagen, gemäß den örtlichen Vorschriften.

-  Lassen Sie die Verpackung nicht in Reichweite von Kindern liegen.

## Installation

Das Gerät muss von einem zertifizierten Installateur gemäß dieser Anleitung und den national und lokal geltenden Bau- und Sicherheitsvorschriften installiert werden. Eine unsachgemäße Installation kann zu Fehlfunktionen des Produkts, reduzierter Leistung, Vibrationen oder einem höheren Geräuschpegel führen.

-  Das Gerät kann scharfe Kanten haben. Tragen Sie bei der Installation / Wartung einen geeigneten Schutz.
- Alle im Handbuch angegebenen Abmessungen müssen eingehalten werden, um die Leistung zu gewährleisten und Installation und Wartung zu ermöglichen. Bieten Sie zusätzlichen Platz, wenn Ventile installiert werden sollen.
- Stellen Sie sicher, dass keine Vibrationen zwischen verschiedenen Elementen übertragen werden können. Kontaktgeräuschisolierung.
- Bei Kühlung: Isolieren Sie die Rohrleitungen.
- Wenn die Kondensatablaufrohre an das Gerät angeschlossen werden, muss das Rohrsystem ausreichend unterstützt werden, damit es bei (irgendwelcher) Belastung der Rohrleitungen nicht auf der Kondensatablaufwanne des Geräts landet.

## Richtlinien zur Platzierung von Geräten:

- Wand- / Deckengerät: Wand / Decke, an der das Gerät installiert wird, muss vollkommen eben und fest genug sein, um das Gewicht zu tragen, und darf keine Rohre oder elektrischen Kabel enthalten.
- Keine Hindernisse im unmittelbaren Bereich, die den Ansaug- und Abluftstrom behindern können.







## Start:

 Die (Wieder-) Inbetriebnahme und Inbetriebnahme des Gerätes muss von qualifiziertem Personal durchgeführt werden. Überprüfen Sie vor oder:

- Das Gerät ist richtig platziert.
- Die Vor- und Rücklaufleitungen sind korrekt angeschlossen und - falls gekühlt - isoliert.
- Die Rohre sind sauber und die Luft entfernt.
- Die Lüftungsgitter, Wärmetauscher und der Kondensatablauf sind sauber.
- Die Verdrahtungsanschlüsse sind korrekt und fest angezogen.
- Die Versorgungsspannung ist korrekt.

**Lassen Sie das Gerät mindestens 3 Stunden mit der höchsten Einstellung laufen und prüfen Sie eventuelle Abweichungen.**

## 2. SYMBOLE

-  Gefahr
-  Gefahr: Bauteile unter Spannung
-  Gefahr: scharfe Oberflächen / Kanten
-  Gefahr: heiße Oberflächen
-  Gefahr: Maschinenteile in Bewegung
-  Achtung: Wichtige Warnung
-  Umweltschutz

 VDC - Gleichstrom

 VAC - Wechselstrom

### 3. EINZELTEILE

#### 3.1. DECKENMODELL

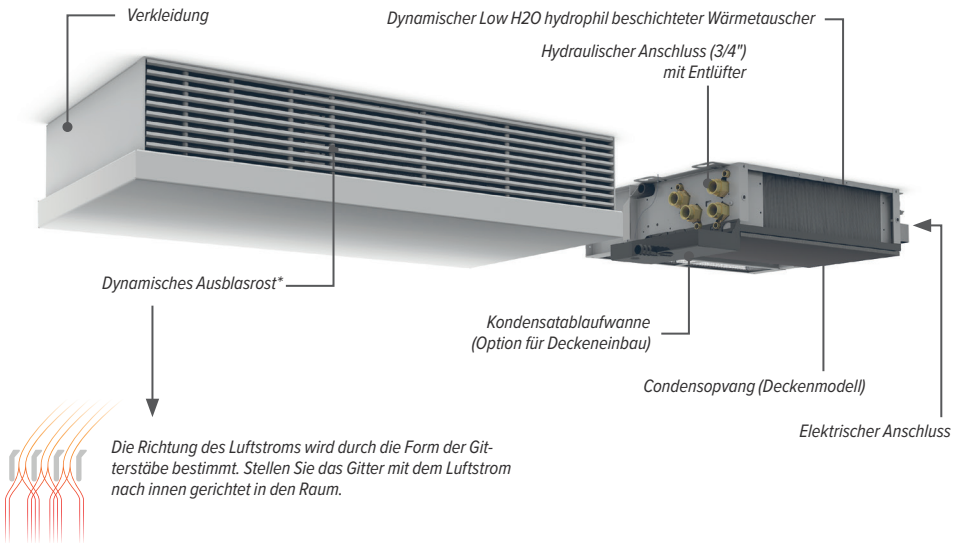

#### 3.2. WANDMODELL

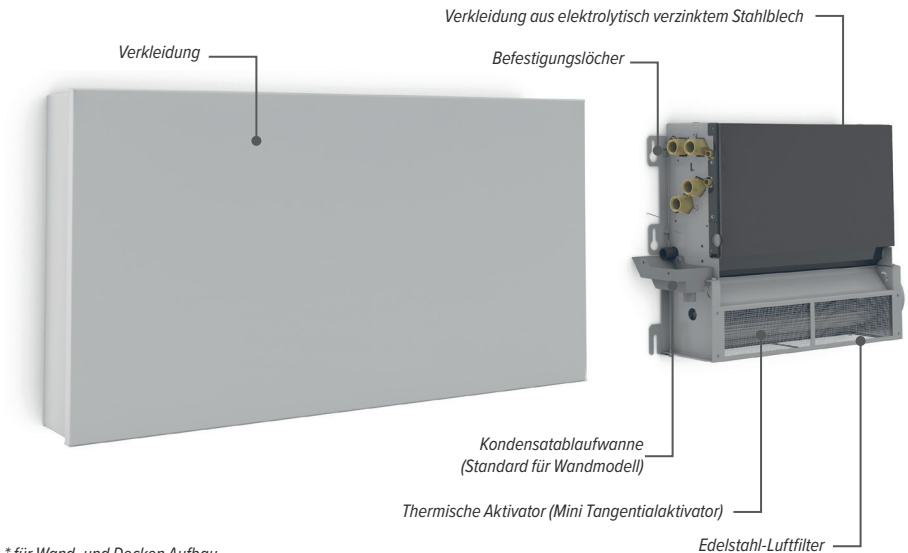

\* für Wand- und Decken Aufbau

## 4. TECHNISCHE DATEN

### 4.1. ABMESSUNGEN WANDMODELL

#### 4.1.1. Wandeinbau: Briza 038 / Briza 052

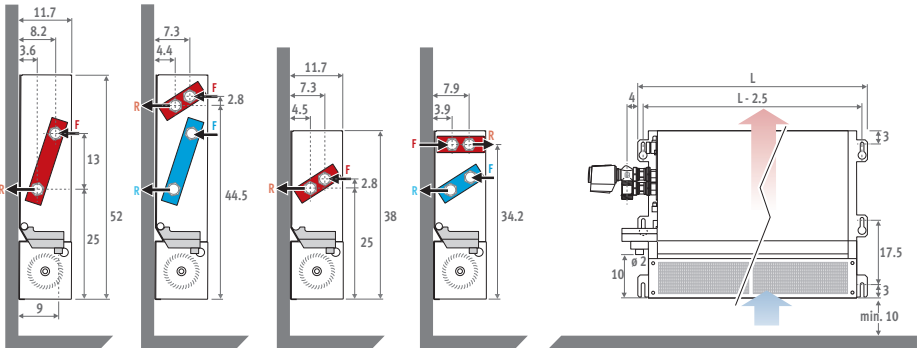

\*Kondensatablaufwanne: Standard für Wandmodell / Option für Deckeneinbau

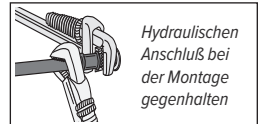

DE

#### 4.1.2. Wandaufbaumontage: Briza 041 / Briza 055

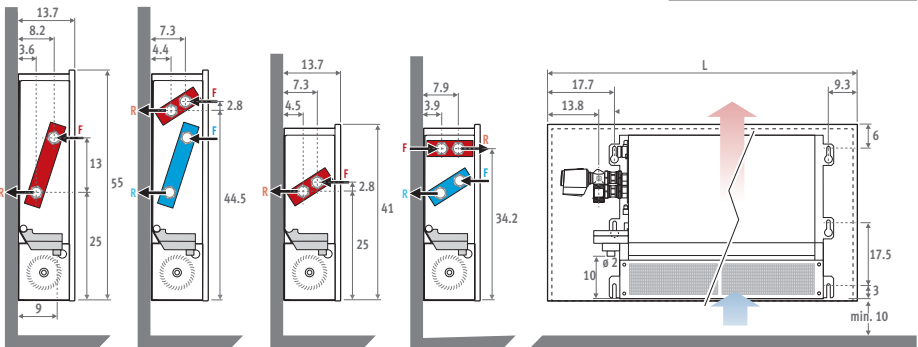

\*Kondensatablaufwanne: Standard für Wandmodell / Option für Deckeneinbau

	L (CM)			
BRIZA 038 / BRIZA 052	50.5	70.5	100.5	120.5
BRIZA 041 / BRIZA 055	75	95	125	145

## 4.2. ABMESSUNGEN DECKENMODELL

### 4.2.1. Deckeneinbau: Briza 038 / Briza 052

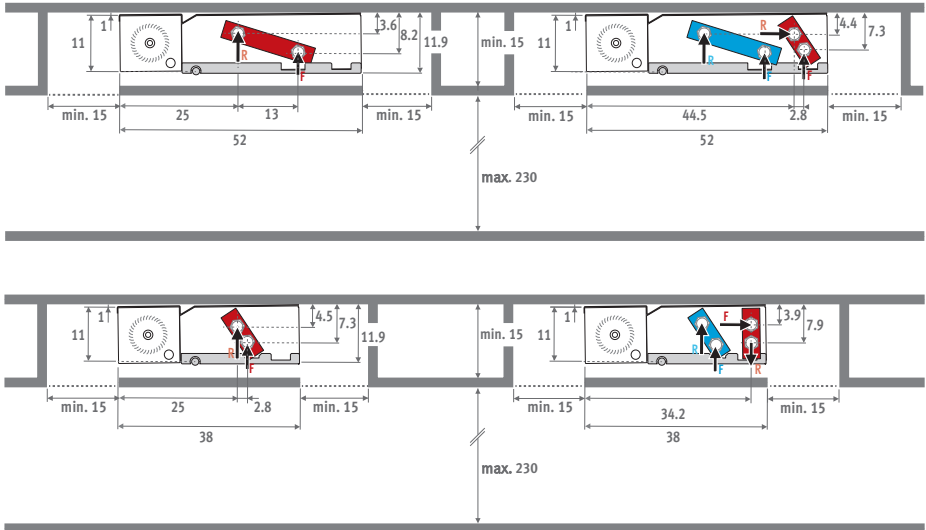

### 4.2.2. Deckenmontage: Briza 041 / Briza 055

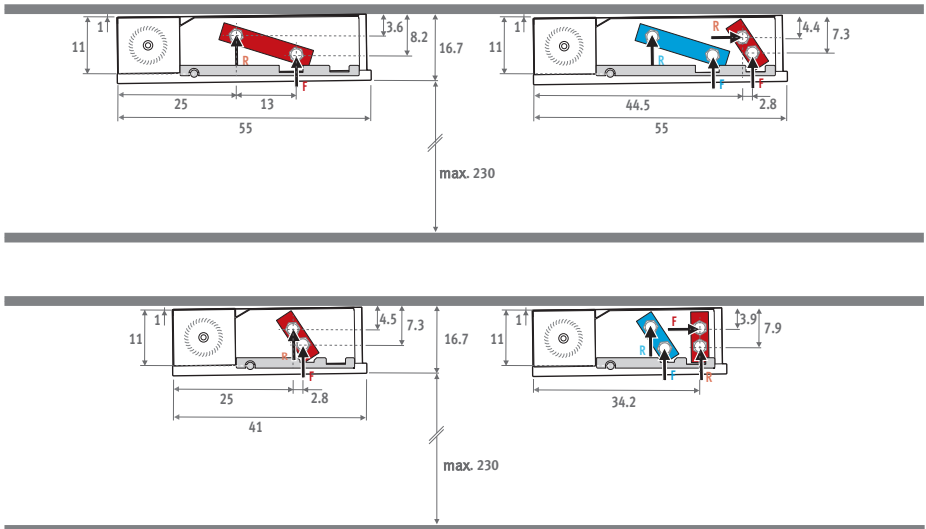



### 4.3. EINBAUMODELL MIT AUSBLASECKSTÜCK

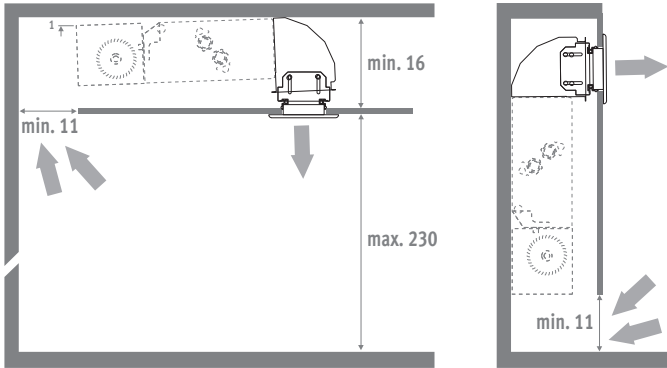

### 5. BETRIEBSGRENZEN

Wird das Gerät mit Kühlwasser beschickt, wird das am Wärmetauscher entstehende Kondensat über den Kondensatablaufstutzen abgeführt. Bei sehr niedriger Kühlwassertemperatur und sehr hoher Luftfeuchtigkeit kann sich auch an anderen Bauteilen Kondensat bilden. Dieses sammelt sich nicht im Kondensatablauf, sondern tropft möglicherweise unter dem Gerät. Um dies zu vermeiden, muss eine minimal zulässige Wassertemperatur in Abhängigkeit von der relativen Luftfeuchtigkeit und der Temperatur der Umgebungsluft berücksichtigt werden.

#### Zulässige Mindestwassertemperatur (°C)

		RAUMTEMPERATUR / TROCKENKUGELTEMPERATUR (°C)					
		21 °C	23 °C	25 °C	27 °C	29 °C	31 °C
RH (%)	40 %	3 °C	3 °C	3 °C	3 °C	3 °C	4 °C
	50 %	3 °C	3 °C	3 °C	3 °C	4 °C	6 °C
	60 %	3 °C	3 °C	4 °C	4 °C	6 °C	8 °C
	70 %	3 °C	4 °C	5 °C	6 °C	8 °C	10 °C
	80 %	4 °C	5 °C	6 °C	8 °C	10 °C	/
	90 %	5 °C	6 °C	8 °C	10 °C	/	/
	100 %	6 °C	8 °C	10 °C	/	/	/

Zulässige Mindestwassertemperatur

## 6. INSTALLATION

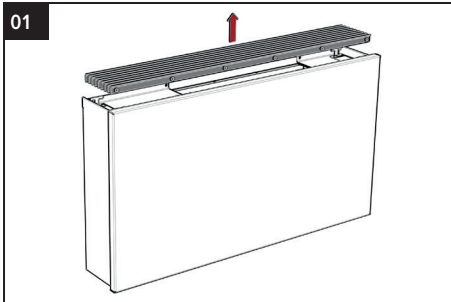

Entfernen Sie das Rost.

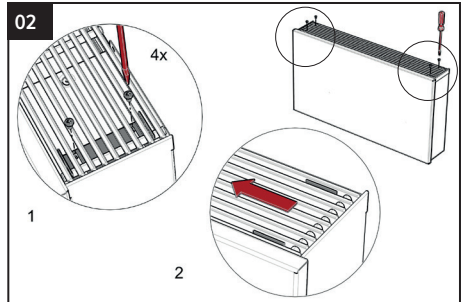

Nur für Deckenaufbau:

- Drehen Sie die Rostsicherheit los.
- Schieben Sie die Klemmplättchen zur Außenseite des Rostes.

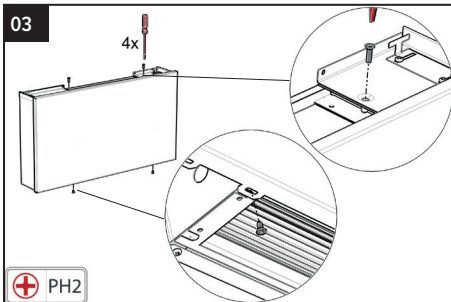

Entfernen Sie die Schrauben ober- und unterhalb des Gerätes.

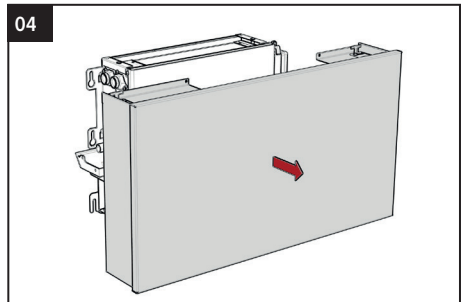

Die Verkleidung kann nun komplett entfernt werden.

Die weitere technische Installation und die Anschlüsse sind identisch für das Briza Einbau- und Aufbaumodell.

- Beachten Sie den angegebenen Freiraum um das Gerät. (siehe Seite 32)
- Wenn das Gerät zur Kühlung verwendet wird, müssen die Leitungen isoliert werden.
- Bei Verwendung von Kühlgeräten: Metallverschraubungen verboten.

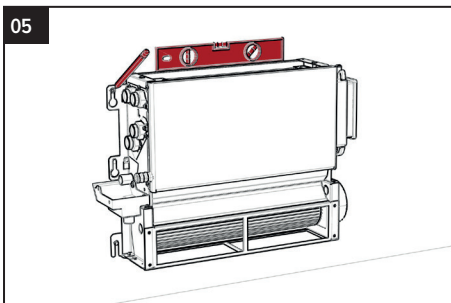

Markieren Sie die Befestigungspunkte an der Wand oder Decke entsprechend den Befestigungslöchern des Gerätes oder entsprechend den Abmessungen wie auf S. 31 angegeben.

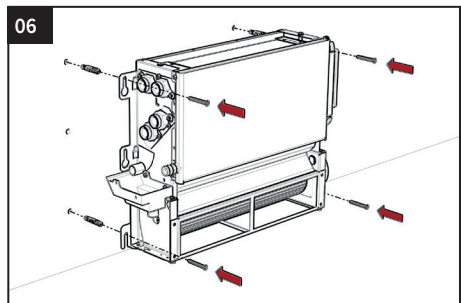

Die Art der Wand / Decke bestimmt die Art der zu verwendenden Dübel und Schrauben.

## 6.1. HYDRAULISCHER ANSCHLUSS

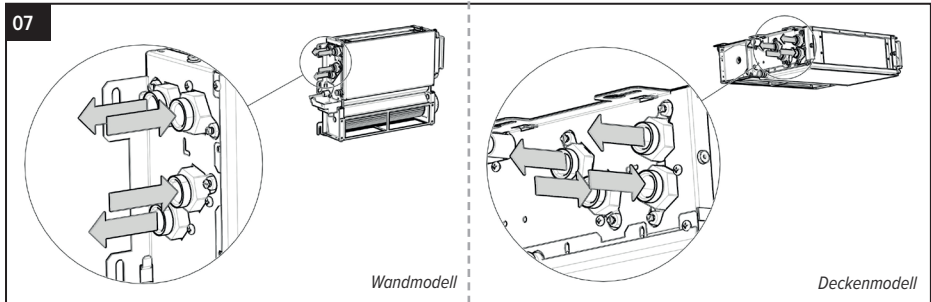

Verbinden Sie das Gerät über die angegebenen Einlass- / Auslassanschlüsse mit dem Hydrauliksystem. Stellen Sie sicher, dass die Verbindungen luftdicht sind, verwenden Sie dazu ein Dichtungsmittel. Der Wärmetauscher ist mit einer Entlüftung ausgestattet.



Hydraulischen Anschluß bei der Montage gegenhalten!



Stecker abziehen bei hydraulischen Anschluß.

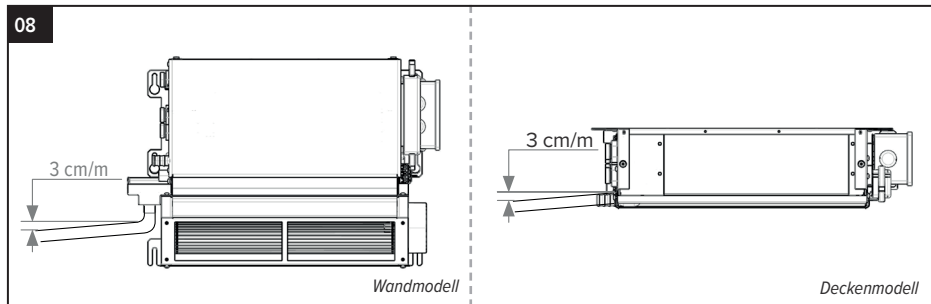

Installieren Sie den Kondensatablauf. Das Gerät muss mit leichtem Gefälle zum Kondensatablauf aufgehängt werden, damit das Kondensat schnell abfließen kann.

**⚠** Wird die Kondensatwanne nicht verwendet, muss das Abflussrohr direkt an den Kondensatauffang angeschlossen werden. In diesem Fall müssen die Leitungen und die für das Kühlwasser verwendeten Ventile gegen Kondensation isoliert werden.

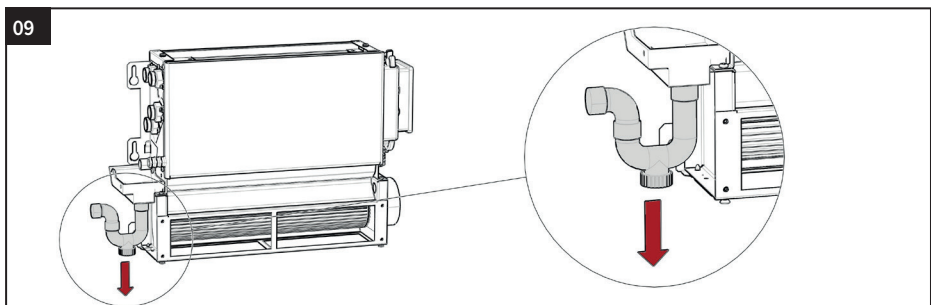

Der Kondensatablauf muss einen entsprechenden Rohrleitungssiphon aufweisen, um die Entstehung von Gerüchen zu verhindern. Es ist stets ein Verschluss zur Reinigung im unteren Teil des Siphons vorzusehen oder dieser ist so herzustellen, dass er schnell demontiert werden kann. Der Kondensatablauf muss das nötige Gefälle aufweisen, um den Wasserabfluss zu erleichtern. Die Leitung des Ablaufs so positionieren, dass der Ablaufanschluss der Einheit nicht mechanisch belastet wird.

DE

## 6.2. ELEKTRISCHER ANSCHLUSS

- Ein nicht konformer elektrischer Anschluss befreit Jaga NV von jeglicher Haftung in Bezug auf Schäden oder Verletzungen.
- Prüfen Sie, ob Spannung und Frequenz des Stromnetzes mit den Angaben auf dem Typenschild des Geräts übereinstimmen.
- Die installierte verfügbare Leistung reicht für den Betrieb des Gerätes aus.
- Wenn das Gerät auf einer Metalloberfläche montiert ist, muss der Erdungsanschluss gemäß den örtlichen Vorschriften installiert werden. Der Schutzleiter muss länger als die anderen Leitungen sein, damit er als letzter angeschlossen bleibt, falls die anderen Leitungen vom Klemmenblock abgerissen würden.
- Der Kabelquerschnitt reicht für die Stromzufuhr aus.

### Option: Elektrischer Anschluß auf die GLT - 0...10V $\overline{\text{---}}$

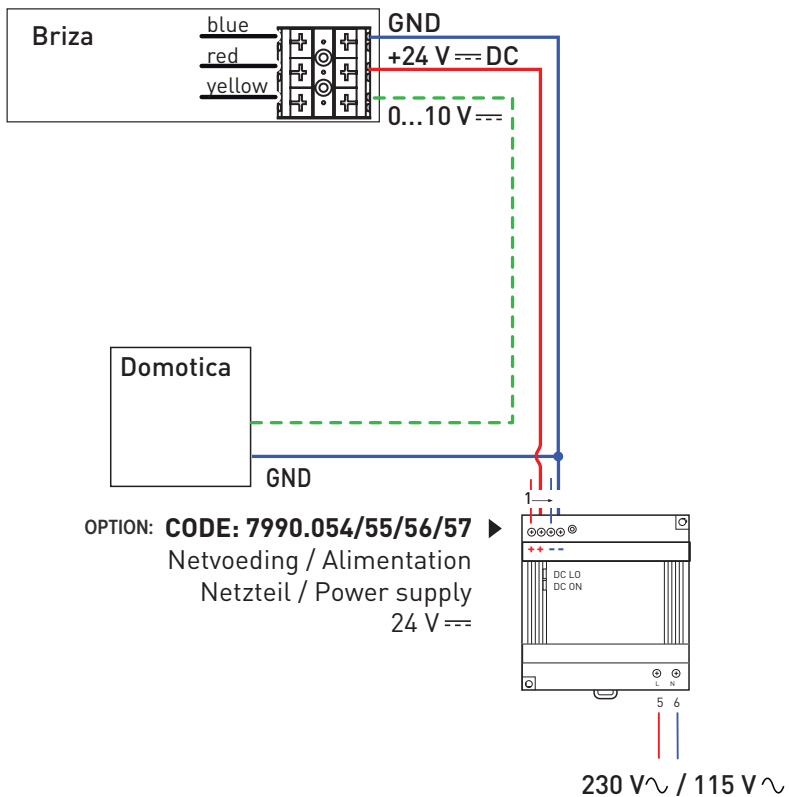

**!** Es ist nur die Verwendung von DC-Netzteilen erlaubt. Die Verwendung von Wechselstromnetzteilen führt zu irreversiblen Schäden am Motor. Verbinden Sie bei Verwendung mehrerer Netzteile immer den GND (-) zwischen den Netzteilen. Der Gleichspannungsausgang darf nicht mit dem Schutzleiter verbunden werden, da dies den Motor irreversibel beschädigt.

**Für Wand- und Decken Aufbau:**

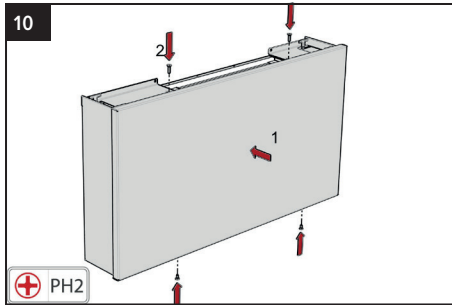

Positionieren Sie das Gehäuse und verankern Sie die Schrauben oben und unten am Gerät.

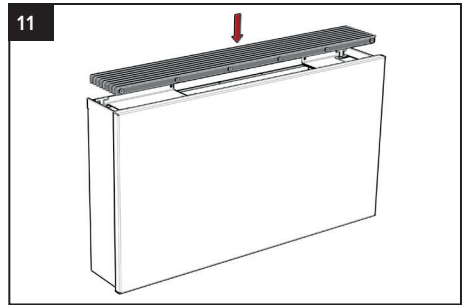

Legen Sie das Rost ein.

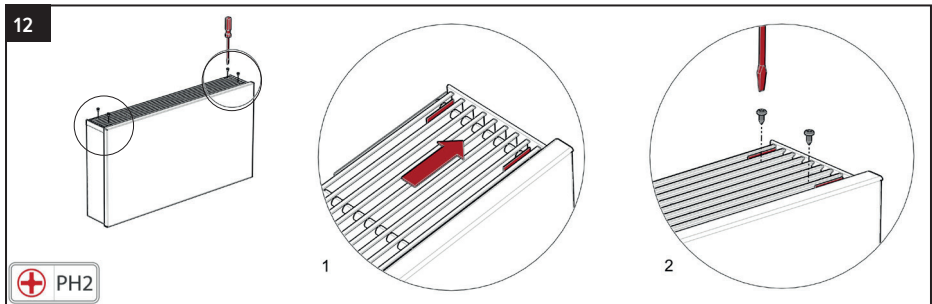

Nur für Deckenaufbau: Schieben Sie die Klemmplättchen an die Innenseite des Gitters und verankern Sie den Gitterschutz.

DE

**7. KONFORMITÄTSERKLÄRUNG**

**KONFORMITÄTSERKLÄRUNG**

CEO JAGA N.V.  
Jan Kriekels

26/03/2018

JAGA N.V. - Verbindingslaan 16 - B 3590, erklärt auf seine alleinige Verantwortung, dass das Product für diese Erklärung bestimmt ist: **BRIZA 12, BRIZA 22**

Den folgenden Normen oder Dokumenten entspricht unter der Voraussetzung, dass Sie gemäß unseren Anweisungen eingesetzt werden: **NBN EN 60335-1 BASED ON EN60335-1:2012 + A11:2014 / NBN EN 60335-2-80 BASED ON EN 60335-2-80:2003 + A1:2004 + A2:2009**

Gemäss den Vorschriften der Direktiven:

- Low Voltage 2014/35/EC
- EMC 2014/30/EC
- Machinery 2006/42/EC



## 8. GARANTIEBESTIMMUNGEN

1. Unsere Garantiepflicht tritt nur dann ein, wenn das Gerät, vom ersten Besitzer oder seinem Heizungsbauer, nach unserer Anweisung montiert, angeschlossen, ordnungsgemäss installiert und bedient wird.
2. Die Garantie bezieht sich nur auf das Gerät oder die ersatzteile des Gerätes. Je nach Garantieschaden wird Ersatz geliefert, das Gerät repariert oder es werden Teile ersetzt. Bei berechtigten Garantieforderungen liefert Jaga gleichwertige Geräte oder Ersatzteile. Im durch Jaga anerkannten Garantiefall und Garantieeinsatz, gewährt Jaga eine Folgegarantie während den ersten 6 Monate.
3. Wir gewähren Garantie wie in diesem Garantieschein erwähnt. Bei Ersatz oder Reparatur verlängert sich in keinem Fall die ursprüngliche Garantiefrist.
4. Wir gewähren keine Garantie für Aggregate oder Ersatzteile, auf denen die Herstellungsnummern, Seriennummern entweder entfernt oder abgeändert sind. Bei Änderungen oder Eingriffen am Gerät durch nicht von uns autorisierten Personen erlischt ebenfalls die Garantiepflicht.
5. Für Schäden, die durch falsche Installation (elektrisch oder heizungstechnisch) auftreten oder Schäden, die infolge defekter Elektroinstallation oder Spannungsschwankungen bzw. hydraulischem Druck, der ausserordentlich vom Normalwert abweicht, auftreten, gewähren wir keine Garantie. Es wird keine Garantie übernommen wenn andere Ventile, als die von Jaga, zum Einsatz kommen. Wir übernehmen für unsere Heizkörper in keinem Fall Garantie, wenn sie zu bestimmten Zeiten oder für eine gewisse Zeit geleert betrieben werden. Außerdem entfällt jegliche Garantie, wenn die Heizkörper mit Betriebswasser, Dampf, Chemikalien oder mit größeren Sauerstoff angereicherten Mengen Wasser betrieben werden. Die Qualität das Systemwassers muss die VDI-Richtlinie 2035-2 erfüllen. Die Garantie wird ebenfalls aufgehoben, falls die Heizkörper in einer aggressiven atmosphärischen Umgebung montiert werden (Ammoniak, ätzende Stoffe, usw. ...). In diesen Fällen muss sich der Kunde an die dafür verantwortlichen Personen wenden. Die Platzierung von lackierten Heizkörpern ist eben so wenig in folgenden Bereichen zugelassen: über einer Badewanne mit Duscmöglichkeit, in einer Dusche oder daneben, in einem Schwimmbad (Chlor-Luft).
6. Jaga gewährt auch keine Garantie für eine falsche Behandlung oder einen falschen Gebrauch des Geräts, mangelhafte oder falschen Betrieb, Fall des Gerätes, den Transport ohne Rücksicht auf die notwendigen Vorsichtsmassnahmen. Dies gilt auch für Geräte die so eingebaut sind, dass sie nicht einfach zu erreichen sind.
7. Jaga gewährt auch keine Garantie für eine falsche Behandlung oder einen falschen Gebrauch des Geräts, mangelhafte oder falschen Betrieb, Fall des Gerätes, den Transport ohne Rücksicht auf die notwendigen Vorsichtsmassnahmen. Dies gilt auch für Geräte die so eingebaut sind, dass sie nicht einfach zu erreichen sind.
8. Jede Intervention von Jaga was nicht durch die Garantie abgedeckt ist, soll an den After-Sales Techniker in bar bezahlt werden.
9. Die Garantie gilt ab Rechnungsdatum. Wenn keine Rechnung vorliegt gilt die Seriennummer oder das Herstellungsdatum.
10. Für sämtliche Rechtsstreitigkeiten ist das zuständige Amtsgericht am belgischen Firmensitz zuständig. Dieses wendet belgisches Recht an, auch im Falle des Verkaufs an Bürger anderer EU-Mitgliedstaaten und Nicht-EU-Mitgliedstaaten.

## CONTENT

1. GENERAL GUIDELINES.....	40
2. SYMBOLS.....	41
3. PARTS.....	42
3.1. CEILING-MOUNTED-MODEL.....	42
3.2. WALL MOUNTED MODEL.....	42
4. TECHNICAL DATA.....	43
4.1. DIMENSIONS WALL MOUNTED MODEL.....	43
4.1.1. INSTALLATION IN A WALL RECESS: BRIZA 038 / BRIZA 052.....	43
4.1.2. WALL MOUNTING: BRIZA 041 / BRIZA 055.....	43
4.2. DIMENSIONS CEILING-MOUNTED-MODEL.....	44
4.2.1. BUILT-IN CEILING: BRIZA 038 / BRIZA 052.....	44
4.2.2. CEILING MOUNTING: BRIZA 041 / BRIZA 055.....	44
4.3. BUILT-IN MODEL WITH AIR OUTLET CORNER PIECE.....	45
5. OPERATING LIMITS.....	45
6. INSTALLATION.....	46
6.1. HYDRAULIC CONNECTION.....	47
6.2. ELECTRICAL CONNECTION.....	48
7. DECLARATION OF CONFORMITY.....	49
8. WARRANTY PROVISION.....	50

EN

Jaga reserves the right to change product specification at any time in line with our policy of continuous improvement and innovation.

### Important info



Read this manual carefully to ensure the device will be installed properly. Fully complying with the contents of this manual is the only way to ensure that failures are prevented and the device will work correctly. Failure to follow the safety instructions, assembly conditions, instructions, warnings and notes in this document could result in bodily injury or damage to the unit. Please keep these instruction.

This device is not intended for use by persons (including children) with impaired physical, sensory or mental capabilities or by those with a lack of experience or knowledge, unless someone who is responsible for their safety supervises its use or explains how the device should be used. Always supervise children to ensure that they do not play with the device.

### The guarantee will be void when:

- malfunctions or damage occur due to non-compliance with the installation, cleaning, or usage instructions provided by the manufacturer.
- the device is used or handled in an incorrect, improper, and/or irresponsible manner.
- incorrect or non-professional repairs and defects arised due to external factors.
- any repair carried out by yourself.
- devices are installed in a manner that makes the devices difficult to access.

This device is covered by the general warranty conditions of Jaga NV.

## 1. GENERAL GUIDELINES

- Check all components for visible damage.
- Movement of the unit must be performed with care, in order to avoid damage to the external structure and to the internal mechanical and electrical components.
- The device must always be accessible for maintenance.
- Do not place any objects on the unit.
-  Do not insert any objects in the supply and return ducts.

### Identification of the unit:

The serial number is on the unit's right side ( on the left if the connections are on the unit's right side).

### Operationele limieten:



Installation that does not comply with the specified operational limits relieves Jaga NV from discharge liabilities with regard to damage to objects and persons.

- max. water temperature: 90°C
- Maximum coil pressure: 20 bar
- power supply voltage: 24 V  DC ±10 %

### Use:

- The unit has been designed to function as a fan coil for both heating and cooling applications; any other use is strictly forbidden. Installing the unit in an explosive environment is prohibited.
- The device is designed and manufactured to function solely as an air treatment end unit with optional return and supply plenums that can be built into your wall or ceiling.
- The area must be dry and dust-free, with a temperature between 5°C and 70°C and a relative humidity < 90%.. (norm IEC EN 60335-2-40)
- The device is not intended for industrial applications.
- Children and unsupervised disabled people are not allowed to use the device.

### Maintenance:



- All repairs and maintenance work must be carried out by professional and qualified personnel.
-   Disconnect the unit from the power grid by turning off the main switch before performing any cleaning and/or maintenance work. Wait until the parts have cooled down to prevent burns.
- Clean the grille and the container at regular intervals( depends on the usage and the function of the room) with a vacuum cleaner.
- Do not use any solvent based or detergent based products.
- Check the coil, grille, condensate drain and de-aerate the system every 6 months.

### Disassembly:

If the device is not used for a longer period of time, it must be disconnected from the power grid.

-  If there is a risk of freezing, an appropriate amount of antifreeze should be added to the system. Antifreeze may influence the device's performance! Pay attention to the safety instructions on the antifreeze packaging.

### Package:

-  Remove the packaging materials and dispose them at the proper collection points or recycling facilities in accordance with the local regulations.
-  Keep the packaging out of the reach of children.



## Installation

The device must be installed by a certified installer in accordance with this manual and the national and local building and safety regulations. An improper installation may lead to product failure, reduced performance, vibrations or higher noise level.

-  The device may have sharp edges; wear suitable protective clothing during the installation/maintenance.
- All dimensions specified in the manual must be respected to guarantee the performance of the device and to allow installation and maintenance. Provide some extra room if valves are to be installed.
- Ensure that vibrations cannot be transferred between different elements by using contact noise insulation.
- With cooling: insulate the hydraulic pipes.
- When the condensate drain pipes are being connected, the pipe system must be sufficiently supported in order to prevent strain on the condensate drain tray.

### Device installation guidelines:

- Wall-/ceiling unit: wall/ceiling on which the device is installed must be perfectly flat and sturdy enough to carry the device's weight and must not contain any pipes or electrical wires.
- No obstacles in the immediate area that can hinder the airflow.

### Starting:

 (Re)starting and commissioning the device must be done by professional and qualified personnel. Check beforehand if the device is correctly installed:

- The device is correctly installed.
- The supply and return pipes are correctly connected- in case of cooling - insulated.
- The pipes are clean and the air removed.
- The ventilation grilles, coils and condensate drain are clean.
- The wiring connections are correctly and properly tightened.
- The supply voltage is correct.

**Let the device run at the highest setting for at least 3 hours and check for deviations.**

## 2. SYMBOLS

 Danger

 Danger: electrical hazard

 Danger: sharp edges / components

 Danger: hot surfaces

 Danger: moving parts

 Attention: important warning

 Environmental safeguard

 VDC - direct current

 VAC - alternating current

### 3. PARTS

#### 3.1. CEILING-MOUNTED-MODEL

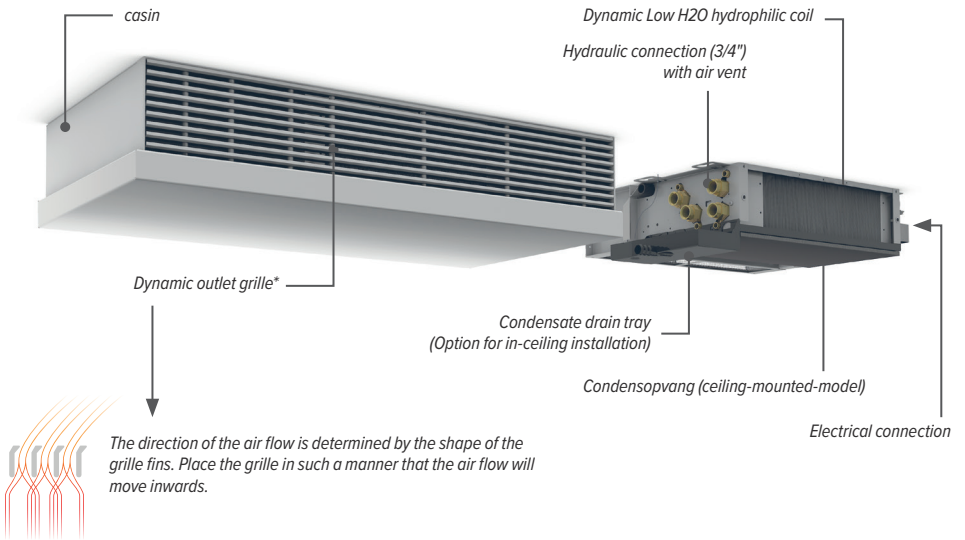

#### 3.2. WALL MOUNTED MODEL

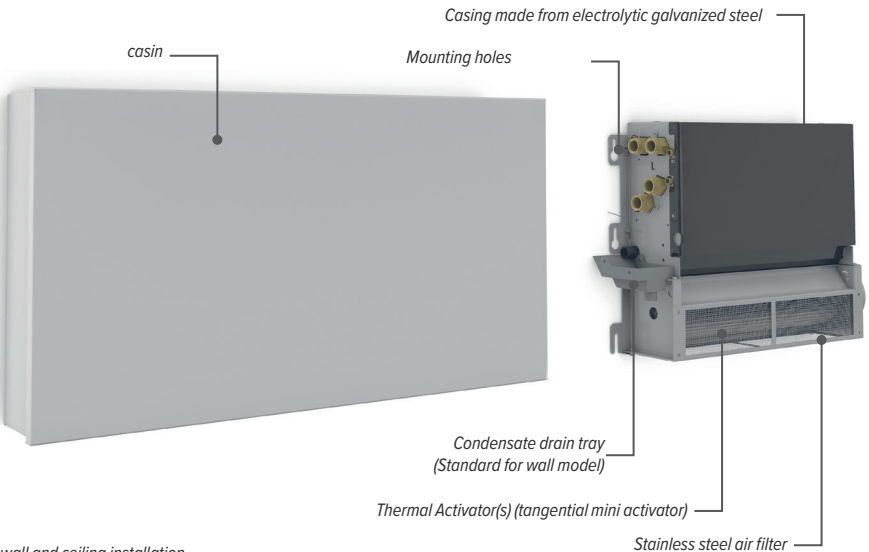

\* For wall and ceiling installation

## 4. TECHNICAL DATA

### 4.1. DIMENSIONS WALL MOUNTED MODEL

#### 4.1.1. Installation in a wall recess: Briza 038 / Briza 052

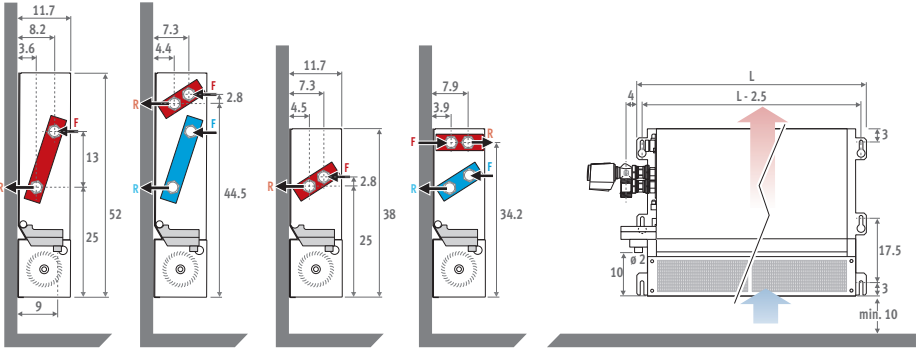

\*Condensate drain tray: Standard for wall model / Option for in-ceiling installation

#### 4.1.2. Wall mounting: Briza 041 / Briza 055

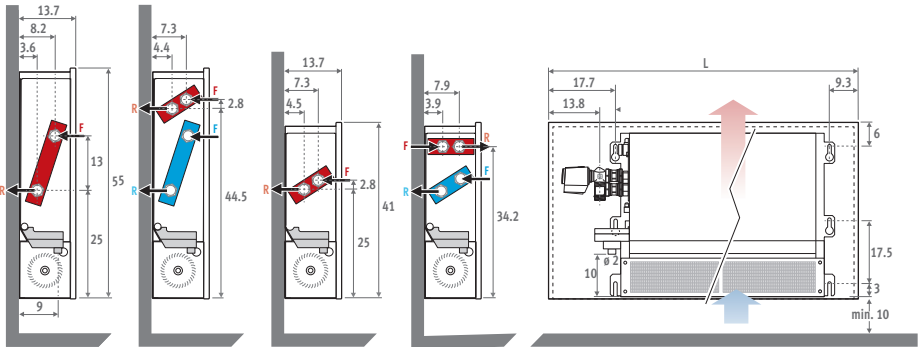
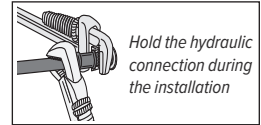

\*Condensate drain tray: Standard for wall model / Option for in-ceiling installation

	L (CM)			
BRIZA 038 / BRIZA 052	50.5	70.5	100.5	120.5
BRIZA 041 / BRIZA 055	75	95	125	145

## 4.2. DIMENSIONS CEILING-MOUNTED-MODEL

### 4.2.1. Built-in ceiling: Briza 038 / Briza 052

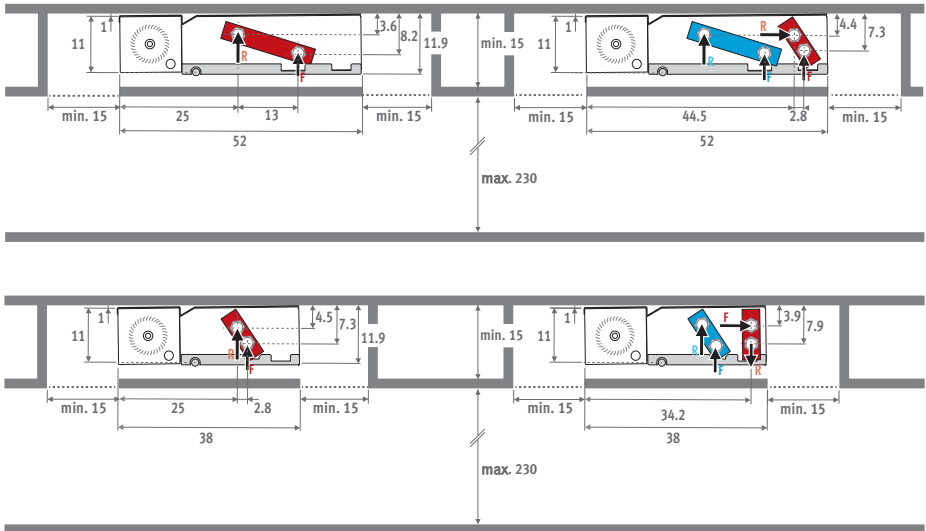

### 4.2.2. Ceiling mounting: Briza 041 / Briza 055

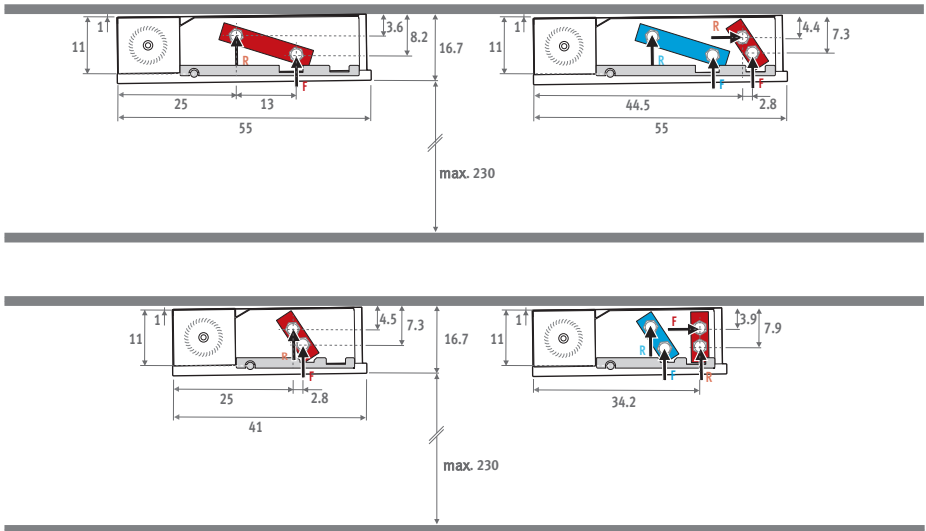

### 4.3. BUILT-IN MODEL WITH AIR OUTLET CORNER PIECE

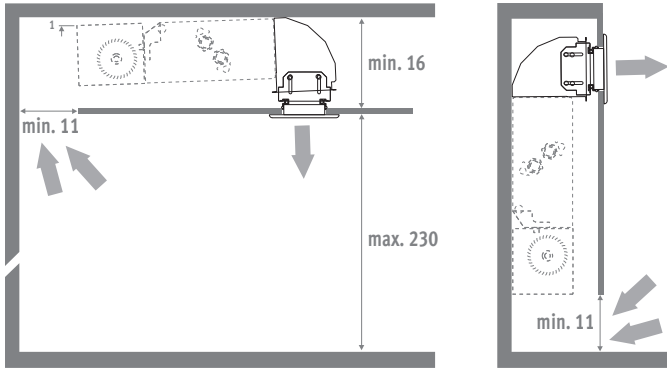

## 5. OPERATING LIMITS

If the unit is filled with cooling water, the condensation that is formed on the coil will be discharged via the condensate drain connection. If the cooling water temperature is very low or the air humidity is very high, condensation might form on other components than the coil. This condensation is not collected in the condensate drain, but may drip under the unit. To prevent this, a minimum permitted water temperature must be taken into account in function of the relative humidity and the ambient temperature.

### Permitted minimum water temperature (°C)

		AMBIENT TEMPERATURE / DRY-BULB TEMPERATURE (°C)					
		21 °C	23 °C	25 °C	27 °C	29 °C	31 °C
RH (%)	40 %	3 °C	3 °C	3 °C	3 °C	3 °C	4 °C
	50 %	3 °C	3 °C	3 °C	3 °C	4 °C	6 °C
	60 %	3 °C	3 °C	4 °C	4 °C	6 °C	8 °C
	70 %	3 °C	4 °C	5 °C	6 °C	8 °C	10 °C
	80 %	4 °C	5 °C	6 °C	8 °C	10 °C	/
	90 %	5 °C	6 °C	8 °C	10 °C	/	/
	100 %	6 °C	8 °C	10 °C	/	/	/

Permitted minimum water temperature

## 6. INSTALLATION

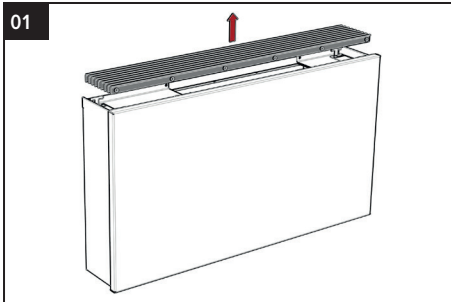

Remove the grille.

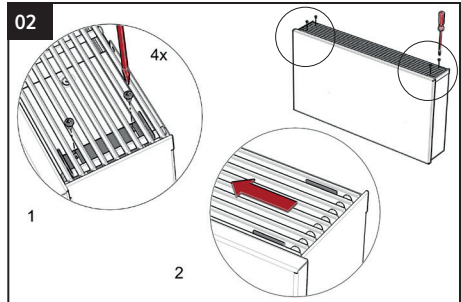

Only for ceiling-mounted installation:

- Unscrew the grid guard.
- Slide the clamping plates to the outside of the grid.

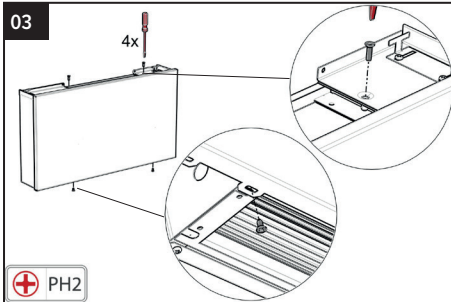

Remove the screws at the top and bottom of the unit.

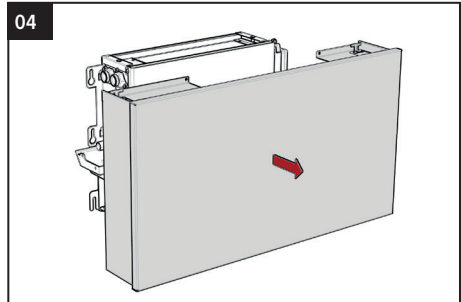

The casing can now be removed in its entirety

The further technical installation is identical for the Briza built-in and surface-mounted units.

- Take the indicated free space around the device into account.
- If the unit is used for cooling, the hydraulic pipes must be insulated.
- When using devices for cooling: iron couplings prohibited.

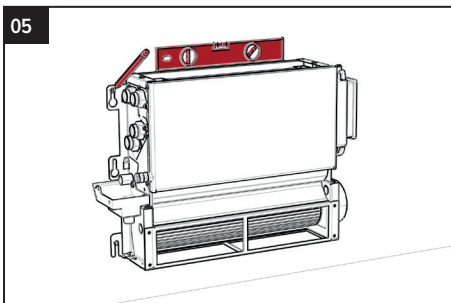

Mark the fixing points on the wall or ceiling so that they will match those of the device, or according to the dimensions as indicated on p.43.

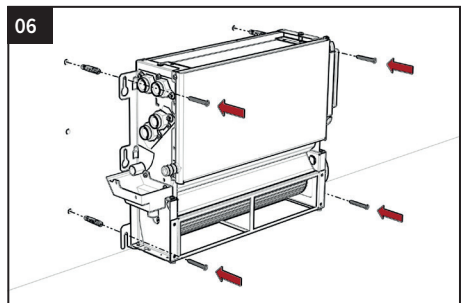

The type of wall/ceiling determines the type of plug and screw that needs to be used.

## 6.1. HYDRAULIC CONNECTION

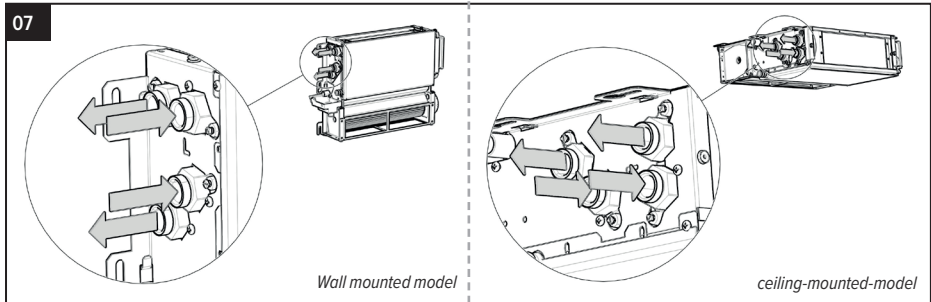

Connect the device to the hydraulic system by using the specified inlet/ outlet connections. Make sure that the connections are air tight, use a sealant for this. The coil is equipped with a de-aerater.



Hold the hydraulic connection during the installation!



Remove plug at hydraulic connection.

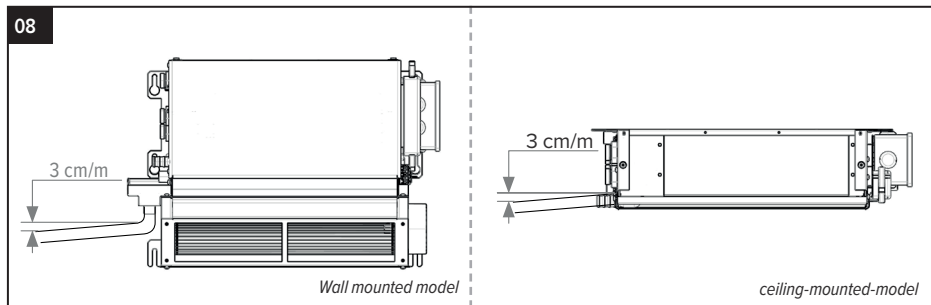

Install the condensate drain. The device must be hung with a downward slant towards the condensate drain, to ensure that the condensation water is drained quickly.

⚠ If the condensation drain pan is not used, the drain pipe must be connected directly to the condensation trap. In this case, the hydraulic pipes and the valves used for cooling water must be insulated against condensation.

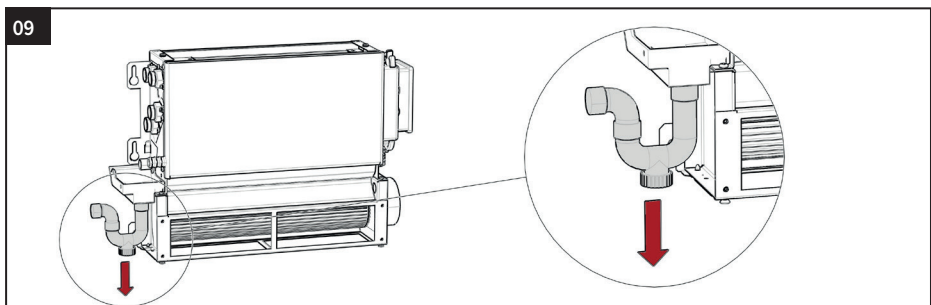

The condensate drain system must be set up with an adequate p-trap in order to prevent the infiltration of odours. Always install a plug for cleaning in the lower part of the p-trap in order to allow quick disassembly. Pour water into the condensate collection pan and check if the liquid is drained properly. Otherwise, check the inclination and look for possible blockages. Position the drain pipes without mechanical stress on the drain connection of the unit.

## 6.2. ELECTRICAL CONNECTION

- Non-compliant electrical wiring relieves Jaga NV of any liability with regard to damage or injury.
- Make sure that the voltage and frequency of the electricity grid correspond to the data on the unit's data plate.
- The available power is sufficient for the operation of the device.
- If the unit is mounted on a metal surface, the earth-connection must be installed in accordance with the local regulations. The earth conductor must be longer than the other lines in order for it to be the last line to disconnect from the terminal block in case the lines start to disconnect.
- The power cable section can handle the power that needs to be supplied.

Option: Electrical connection to home automation - 0...10V ~ ~ ~

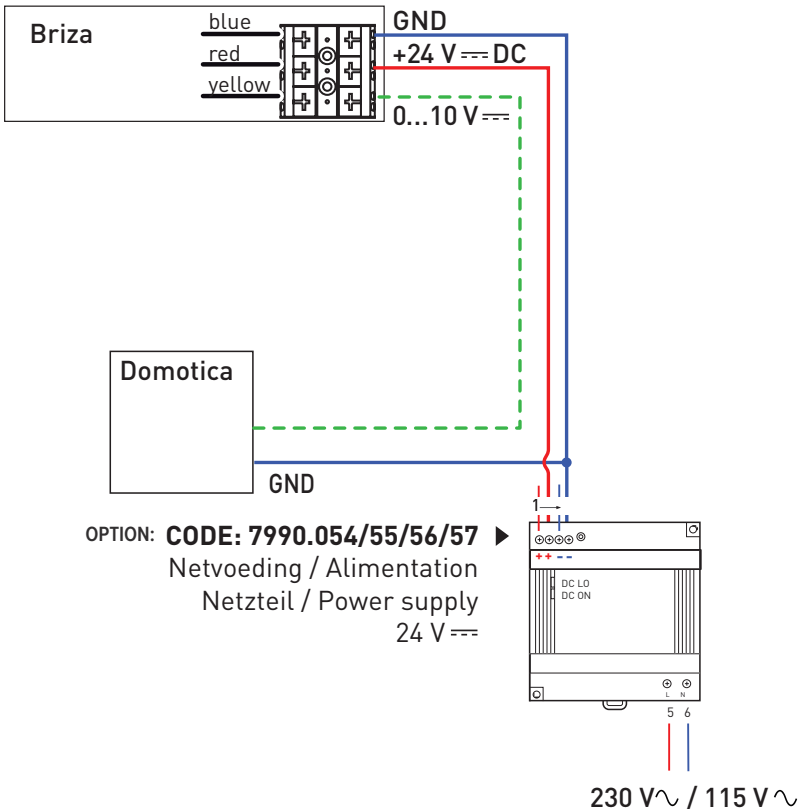

**!** All power supplies need to be DC only. No AC voltage shall be connected to the Jaga units. When different power supplies are used for 24VDC and 0-10VDC controller, it is important to connect the ground (-) for both power supplies together. Do not connect the ground from any DC power supply to earth!



**For wall and ceiling installation:**

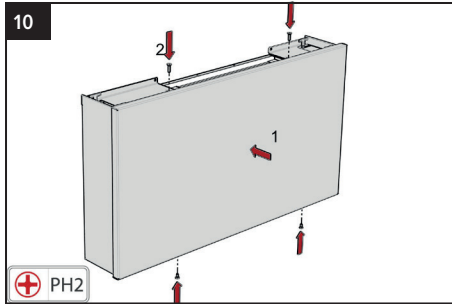

Position the casing and secure the screws at the top and bottom of the device.

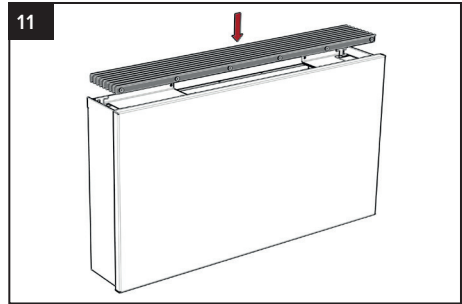

Install the grille.

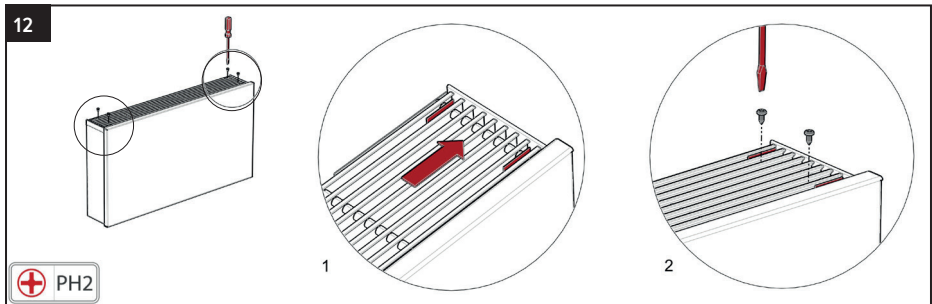

Only for ceiling-mounted installation: Slide the clamping plates to the inside of the grid and anchor the grid guard.

EN

**7. DECLARATION OF CONFORMITY**

**DECLARATION OF CONFORMITY**

CEO JAGA N.V.  
Jan Kriekels





26/03/2018

JAGA N.V. - Verbindingslaan 16 - B 3590, declares under its sole responsibility that the product to which this declaration relates: **BRIZA 12, BRIZA 22** is in conformity with the following standards or documents provided that these are used in accordance with our instructions: **NBN EN 60335-1 BASED ON EN60335-1:2012 + A11:2014 / NBN EN 60335-2-80 BASED ON EN 60335-2-80:2003+ A1:2004 + A2:2009**

Following the provision of Directives as amended:

- Low Voltage 2014/35/EC
- EMC 2014/30/EC
- Machinery 2006/42/EC

## 8. WARRANTY PROVISION

1. The guarantee is valid only if the equipment is properly and correctly used, by its first owner and if installed in accordance with the norms and instructions as stipulated in the instruction leaflet and the current practices.
2. The guarantee only applies to the equipment and the spare parts. Jaga has the choice between repair and replacement of the equipment or the spare parts. If there has been a change in the model, Jaga is authorised to replace the guaranteed equipment with an equivalent equipment or equivalent spare parts. In those cases where the guarantee claim is received, during the first six months after the start of the guarantee, on all labour and transport costs.
3. The period of guarantee is mentioned in this certificate. A repair or replacement does not change anything to the original period of guarantee.
4. No guarantee is granted on equipment or spare parts lacking information concerning type or series, or on equipment where this information has been removed or altered, or on equipment that has been repaired or modified by persons not authorized by Jaga.
5. The customer is responsible for the damage in the cases where the damage is due to errors of placement, fittings, electrical connections, faulty or damaged electrical installations or appliances, erroneous voltage or hydraulic pressure and all other errors not related to the product delivered by Jaga. The guarantee is also revoked when unsuited parts are applied. The guarantee for our heat exchangers not valid if they are emptied at set times or during a certain period, or if they are heated by means of industrial water, steam or water saturated by great quantities of oxygen. The quality of the system water has to be in accordance with the VDI 2035-2 directives. The guarantee is also revoked when the heat exchangers are placed in aggressive atmospherical surroundings (ammonia, caustic substances). Lacquered radiators should not be used in humid spaces. Lacquered radiators should not be used in the following areas: above a bath with a built-in shower unit, in a shower cubical or next to it, in a swimming pool (chlorine) or in a sauna.
6. Jaga does not give a guarantee on faulty equipment due to incorrect handling and/or use of the equipment, the dropping of the equipment or the transport without the necessary precautions, or for all equipment that is built in, in a way that it cannot be reached normally.  
The guarantee is valid only if the equipment is properly and correctly used, by its first owner and if installed in accordance with the norms and instructions as stipulated in the instruction leaflet and the current practices.
7. In all cases where the guarantee is granted but where the intervention occurs later than 6 months after the start of the guarantee, and in all other cases, labour and transportation costs are calculated according to scales set by Jaga. Customers can get information on those scales either from our sales administration personnel, or from the maintenance engineer.
8. All interventions not covered by the guarantee have to be paid in cash to the maintenance engineer.
9. The guarantee starts on the date of the invoice. If the invoice is not available, the serial number or the date of production prevails.
10. Only the courts of judicial district Hasselt (Belgium) are authorised to deal with disputes arising from this guarantee. It will apply Belgian law even when sales involved are subjects of EU member states as well as non-EU member countries.

**NOTA**

---

---

---

---

---

---

---

---

---

---

---

---

---

---

---

---

---

---

---

---

---

---

---

---

---

---

**EN**



Jaga N.V., Verbindingslaan z/n  
B-3590 Diepenbeek  
Tel.: +32 (0)11 29 41 11 - Fax: +32 (0)11 32 35 78  
info@jaga.be - www.jaga.com

27200.23700032 - februari 11, 2021 2:42 p.m. - Jaga N.V. - V\_08