

jaga
CLIMATE DESIGNERS



MINI STANDMODELL



MINI STANDMODELL

INHALTSVERZEICHNIS	3	Einzelteile	12
TECHNISCHE INFORMATIONEN	5	Korrekturfaktoren	13
Abmessungen	5	Druckverluste	14
Standard-Lieferung	5	Typ 05	14
Farben	5	Typ 06	15
Höhe 008 wasserseitiger Anschluss	6	Typ 09 doppelseitig	16
Standard Vorlauf links oder rechts	6	Typ 10	17
Höhe 013 - 023 -028 wasserseitiger Anschluss	6	Typ 11	18
Standard: Steuerung unten	6	Typ 14 doppelseitig	19
Mit Fernbedienung	6	Typ 15	20
Meist verwendete Anschlusssätze	7	Typ 16	21
Höhe 008	7	Typ 19 doppelseitig	22
Hoogte 013- 023 - 028	7	Typ 20	23
Technische Tabelle starre Füße	8	Typ 21	24
Höhe 008	8		
Höhe 013	8		
Höhe 023	9		
Höhe 028	9		
Technische Tabelle regelbare Füße	10		
Höhe 008	10		
Höhe 013	10		
Höhe 023	11		
Höhe 028	11		



MINI STANDMODELL

ABMESSUNGEN (in cm)

HÖHE 008

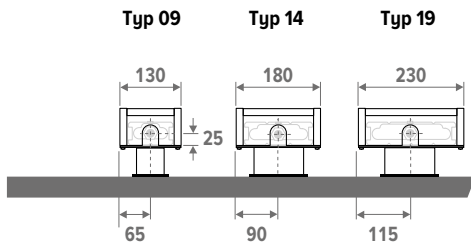

HÖHE 013

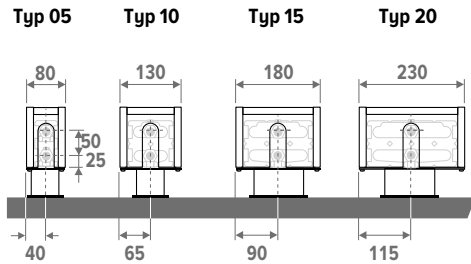

HÖHE 023/028

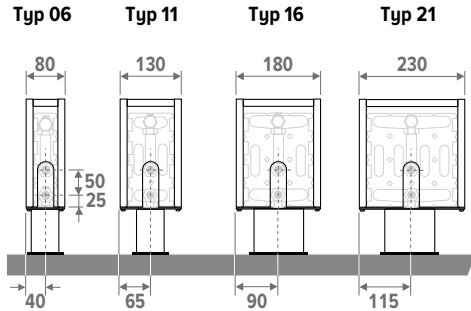

STARRE FÜSSE

für die Installation auf fertigen Böden

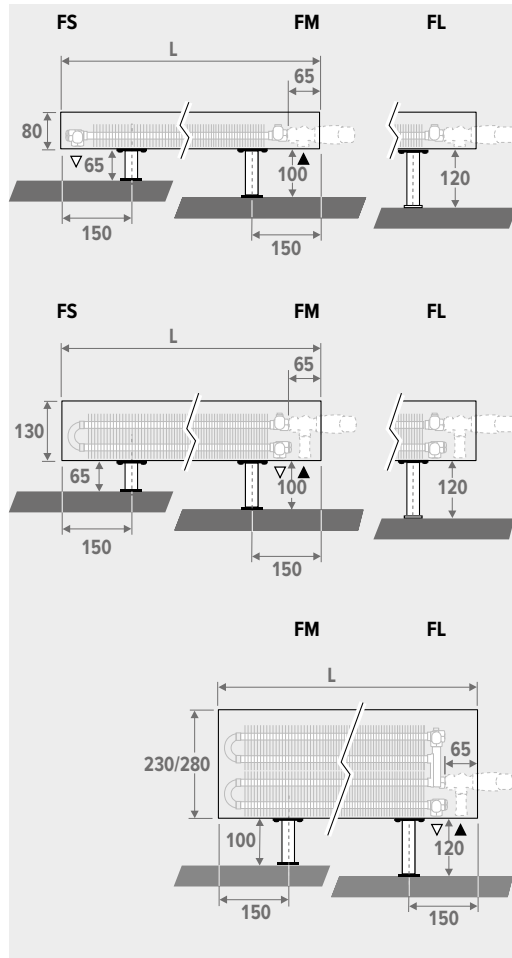

REGELBARE FÜSSE

für die Installation auf rauen Unterböden

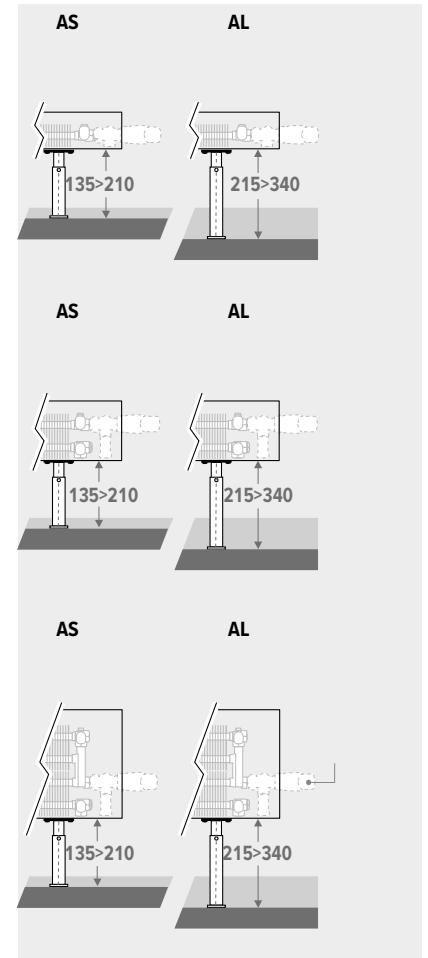

STANDARD-LIEFERUNG

- Low-H₂O Wärmetauscher, Entlüfter 1/8" and Ablassstopfen 1/2"
- Verkleidung aus einem Stück für Anschluss links oder rechts
- Füße in Heizkörperfarbe

FARBEN

Standard Farben

- Verkehrsweiß RAL 9016 (133), soft touch leicht strukturierter Satinlack
- Sandstrahlgrau (001), fein strukturierter Metallack
- off-black (145), Soft Touch leicht strukturierter Satiniertes Lack

Andere Farben

Siehe Jaga Farbkarte.

Aufpreis je nach Länge des Geräts:

- Länge < 100 cm
- Länge von 100 cm bis 200 cm
- Länge > 200 cm

ARTIKELNUMMER STARRE FÜSSE



ARTIKELNUMMER REGELBARE FÜSSE

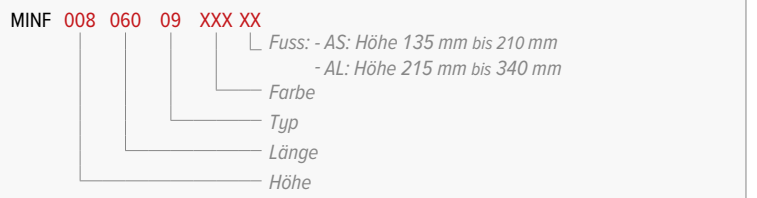

MINI STANDMODELL HÖHE 008

WASSERSEITIGER ANSCHLUSS

STANDARD: ZWEISEITIGER ANSCHLUSS, VORLAUF LINKS ODER RECHTS

Links oder rechts unten, an der Wand oder auf dem Boden. Wandanschluss über die Unterseite der Verkleidung. Ein Wandanschluss innerhalb der Verkleidung ist aufgrund der geschlossenen Rückwand nicht möglich. Der Installateur kann den Wärmetauscher für einen rechts- oder linksseitigen Anschluss drehen.

ANSCHLUSS ZUM BODEN: Satz 222 oder 282



MINI STANDMODELL HÖHE 013 - 023 - 028

WASSERSEITIGER ANSCHLUSS

STANDARD: ANSCHLUSS LINKS ODER RECHTS MIT BEDIENUNG VON UNTEN

Links oder rechts unten, an der Wand oder auf dem Boden. Wandanschluss über die Unterseite der Verkleidung. Ein Wandanschluss innerhalb der Verkleidung ist aufgrund der geschlossenen Rückwand nicht möglich.

Mögliche Eurokonus-Anschlusssets: 102, 104, 182, 184, 222, 282

Mögliche M24-Anschlusssets: 12, 14

Beispiel Anschluss rechts (Standard)

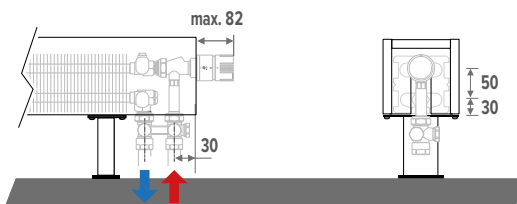

Beispiel Anschluss links

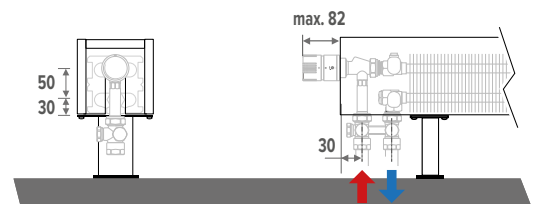

LINKS- ODER RECHTSANSCHLUSS MIT FERNSTEUERUNG

Mögliche Eurokonus-Anschlusssets: 112, 114, 116, 118

Beispiel Anschluss rechts (Standard)

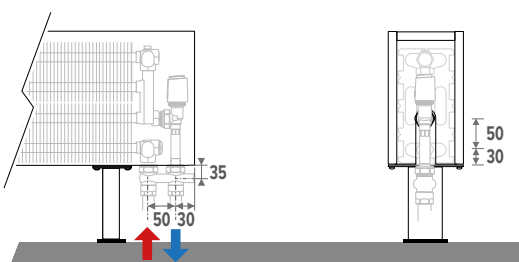

Beispiel Anschluss links

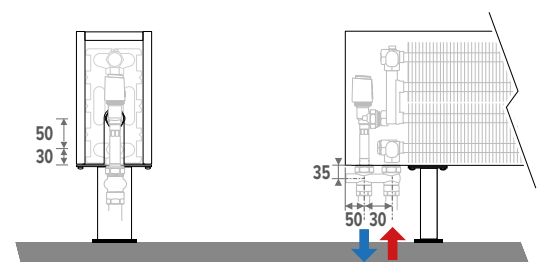

MINI STANDMODELL HÖHE 008

Zum Boden
Mit Jaga-Ventil



Satz
222 KVS: 0.8

ZWEIROHR

COLO JF2 AC 4...	AC	
COLO JF2 AW 4...	AW	
COLO JF2 AS 4...	AS	
COLO JF2 AB 4...	AB	
COLO JF2 JH 4...	JH	

Kode Klemmringverschraubung angeben

Mit Dynamischem Gampper Vario DP-Ventil



Satz
282 automatische Durchflußregelung
(20 - 340 L/St)

ZWEIROHR

COLO GF2 AC 4...	AC	
COLO GF2 AW 4...	AW	
COLO GF2 AS 4...	AS	
COLO GF2 AB 4...	AB	
COLO GF2 JH 4...	JH	

Kode Klemmringverschraubung angeben

MEIST VERWENDETE ANSCHLUSSSÄTZE

Klemmringverschraubungen 3/4"
Euro-Konus Außengewinde

PRÄZISIONSMETALLROHR		KUNSTSTOFF ODER VPE/ALU	
KODE	Rohr Ø	KODE	Rohr Ø
112	12/1	612	12/2
114	14/1	614	14/2
115	15/1	616	16/2
116	16/1	618	18/2
118	18/1	619	16/1.5
		620	20/2

Detaillierte Informationen zu den Ventilen,
siehe Broschüre „Anschlussets & Ventile“.

MINI STANDMODELL HÖHE 013 - 023 - 028

Zum Boden - VORLAUF AN DER INNENSEITE
Mit Jaga Crossflow-Ventil



Satz
102 KVS: 0.8

ZWEIROHR

COLO HBCF AC 4...	AC	
COLO HBCF AW 4...	AW	
COLO HBCF AS 4...	AS	
COLO HBCF AB 4...	AB	
COLO HBCF JH 4...	JH	

Kode Klemmringverschraubung angeben

Mit Dynamischem Gampper Vario DP-Ventil

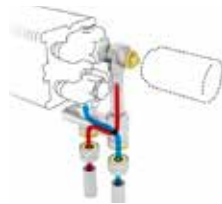

Satz
182 automatische Durchflußregelung
(20 - 340 L/St)

ZWEIROHR

COLO GACF AC 4...	AC	
COLO GACF AW 4...	AW	
COLO GACF AS 4...	AS	
COLO GACF AB 4...	AB	
COLO GACF JH 4...	JH	

Kode Klemmringverschraubung angeben

Zum Boden - VORLAUF AN DER AUSSENSEITE
Mit Jaga-H-Ventil

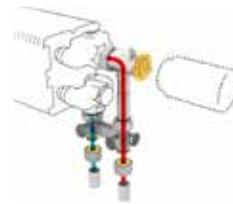

Satz
104 KVS: 0.8

ZWEIROHR / EINROHR

COLO HBSF AC 4...	AC	
COLO HBSF AW 4...	AW	
COLO HBSF AS 4...	AS	
COLO HBSF AB 4...	AB	
COLO HBSF JH 4...	JH	

Kode Klemmringverschraubung angeben

Mit Dynamischem Gampper Vario DP-Ventil

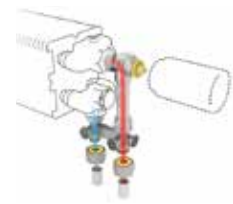

Satz
184 automatische Durchflußregelung
(20 - 340 L/St)

ZWEIROHR

COLO GASF AC 4...	AC	
COLO GASF AW 4...	AW	
COLO GASF AS 4...	AS	
COLO GASF AB 4...	AB	
COLO GASF JH 4...	JH	

Kode Klemmringverschraubung angeben

MINI STANDMODELL STARRE FÜSSE

HÖHE 008

HÖHE H cm	LÄNGE L cm	TYP T	HEIZEN Raumtemperatur 20°C					ARTIKELNUMMER
			35/30	45/40	50/45	55/45	75/65	
			Watt	Watt	Watt	Watt	Watt	
008	060	--	--	--	--	--	MINF 008 060 06 XXX XX	
	09		35	82	109	123	255	MINF 008 060 09 XXX XX
	14		57	134	178	200	416	MINF 008 060 14 XXX XX
	19		79	184	245	275	572	MINF 008 060 19 XXX XX
070	--	--	--	--	--	--	MINF 008 070 06 XXX XX	
	09		41	96	128	143	298	MINF 008 070 09 XXX XX
	14		67	156	208	234	486	MINF 008 070 14 XXX XX
	19		92	215	286	321	667	MINF 008 070 19 XXX XX
080	--	--	--	--	--	--	MINF 008 080 06 XXX XX	
	09		47	109	146	163	340	MINF 008 080 09 XXX XX
	14		77	179	238	267	555	MINF 008 080 14 XXX XX
	19		105	245	327	366	762	MINF 008 080 19 XXX XX
090	--	--	--	--	--	--	MINF 008 090 06 XXX XX	
	09		53	123	164	184	383	MINF 008 090 09 XXX XX
	14		86	201	268	300	625	MINF 008 090 14 XXX XX
	19		118	276	368	412	858	MINF 008 090 19 XXX XX
100	--	--	--	--	--	--	MINF 008 100 06 XXX XX	
	09		59	137	182	204	425	MINF 008 100 09 XXX XX
	14		96	223	298	333	694	MINF 008 100 14 XXX XX
	19		132	307	409	458	953	MINF 008 100 19 XXX XX
110	--	--	--	--	--	--	MINF 008 110 06 XXX XX	
	09		65	151	201	225	468	MINF 008 110 09 XXX XX
	14		105	246	327	367	763	MINF 008 110 14 XXX XX
	19		145	337	449	504	1048	MINF 008 110 19 XXX XX
120	--	--	--	--	--	--	MINF 008 120 06 XXX XX	
	09		70	164	219	245	510	MINF 008 120 09 XXX XX
	14		115	268	357	400	833	MINF 008 120 14 XXX XX
	19		158	368	490	550	1144	MINF 008 120 19 XXX XX
140	--	--	--	--	--	--	MINF 008 140 06 XXX XX	
	09		82	192	255	286	595	MINF 008 140 09 XXX XX
	14		134	313	417	467	972	MINF 008 140 14 XXX XX
	19		184	429	572	641	1334	MINF 008 140 19 XXX XX
160	--	--	--	--	--	--	MINF 008 160 06 XXX XX	
	09		94	219	292	327	680	MINF 008 160 09 XXX XX
	14		153	357	476	533	1110	MINF 008 160 14 XXX XX
	19		211	491	654	733	1525	MINF 008 160 19 XXX XX
180	--	--	--	--	--	--	MINF 008 180 06 XXX XX	
	09		106	246	328	368	765	MINF 008 180 09 XXX XX
	14		172	402	535	600	1249	MINF 008 180 14 XXX XX
	19		237	552	735	824	1715	MINF 008 180 19 XXX XX
200	--	--	--	--	--	--	MINF 008 200 06 XXX XX	
	09		117	274	364	408	850	MINF 008 200 09 XXX XX
	14		192	447	595	667	1388	MINF 008 200 14 XXX XX
	19		263	614	817	916	1906	MINF 008 200 19 XXX XX
220	--	--	--	--	--	--	MINF 008 220 06 XXX XX	
	09		129	301	401	449	935	MINF 008 220 09 XXX XX
	14		211	492	655	734	1527	MINF 008 220 14 XXX XX
	19		289	675	899	1008	2097	MINF 008 220 19 XXX XX
240	--	--	--	--	--	--	MINF 008 240 06 XXX XX	
	09		141	328	437	490	1020	MINF 008 240 09 XXX XX
	14		230	536	714	801	1666	MINF 008 240 14 XXX XX
	19		316	736	981	1099	2287	MINF 008 240 19 XXX XX
260	--	--	--	--	--	--	MINF 008 260 06 XXX XX	
	09		153	356	474	531	1105	MINF 008 260 09 XXX XX
	14		249	581	773	867	1804	MINF 008 260 14 XXX XX
	19		342	798	1062	1191	2478	MINF 008 260 19 XXX XX
280	--	--	--	--	--	--	MINF 008 280 06 XXX XX	
	09		164	383	510	572	1190	MINF 008 280 09 XXX XX
	14		268	626	833	934	1943	MINF 008 280 14 XXX XX
	19		368	859	1144	1282	2668	MINF 008 280 19 XXX XX
300	--	--	--	--	--	--	MINF 008 300 06 XXX XX	
	09		176	410	547	613	1275	MINF 008 300 09 XXX XX
	14		287	670	893	1000	2082	MINF 008 300 14 XXX XX
	19		395	920	1226	1374	2859	MINF 008 300 19 XXX XX

Code Füße eingeben
Farbkode ausfüllen

TECHNISCHE TABELLE

HÖHE 013

HÖHE H cm	LÄNGE L cm	TYP T	HEIZEN Raumtemperatur 20°C					ARTIKELNUMMER
			35/30	45/40	50/45	55/45	75/65	
			Watt	Watt	Watt	Watt	Watt	
013	060	05	27	64	85	95	197	MINF 013 060 05 XXX XX
	10		42	97	130	146	303	MINF 013 060 10 XXX XX
	15		70	164	218	244	508	MINF 013 060 15 XXX XX
	20		99	231	308	345	717	MINF 013 060 20 XXX XX
070	05		32	74	99	111	230	MINF 013 070 05 XXX XX
	10		49	114	152	170	354	MINF 013 070 10 XXX XX
	15		82	191	255	285	593	MINF 013 070 15 XXX XX
	20		116	270	359	403	837	MINF 013 070 20 XXX XX
080	05		37	85	113	127	263	MINF 013 080 05 XXX XX
	10		56	130	173	194	404	MINF 013 080 10 XXX XX
	15		94	219	291	326	678	MINF 013 080 15 XXX XX
	20		132	308	410	460	956	MINF 013 080 20 XXX XX
090	05		41	96	127	143	296	MINF 013 090 05 XXX XX
	10		63	146	195	219	455	MINF 013 090 10 XXX XX
	15		105	246	327	367	762	MINF 013 090 15 XXX XX
	20		149	347	462	518	1076	MINF 013 090 20 XXX XX
100	05		46	106	141	158	329	MINF 013 100 05 XXX XX
	10		70	162	216	243	505	MINF 013 100 10 XXX XX
	15		117	273	364	407	847	MINF 013 100 15 XXX XX
	20		165	385	513	575	1195	MINF 013 100 20 XXX XX
110	05		50	117	156	174	362	MINF 013 110 05 XXX XX
	10		77	179	238	267	556	MINF 013 110 10 XXX XX
	15		129	301	400	448	932	MINF 013 110 15 XXX XX
	20		182	424	564	633	1315	MINF 013 110 20 XXX XX
120	05		55	128	170	190	395	MINF 013 120 05 XXX XX
	10		84	195	260	291	606	MINF 013 120 10 XXX XX
	15		141	328	436	489	1016	MINF 013 120 15 XXX XX
	20		198	462	616	690	1434	MINF 013 120 20 XXX XX
140	05		64	149	198	222	461	MINF 013 140 05 XXX XX
	10		97	227	303	340	707	MINF 013 140 10 XXX XX
	15		164	382	509	570	1186	MINF 013 140 15 XXX XX
	20		232	539	718	805	1673	MINF 013 140 20 XXX XX
160	05		73	170	226	253	526	MINF 013 160 05 XXX XX
	10		111	260	346	388	808	MINF 013 160 10 XXX XX
	15		188	437	582	652	1355	MINF 013 160 15 XXX XX
	20		265	617	821	920	1912	MINF 013 160 20 XXX XX
180	05		82	191	255	285	592	MINF 013 180 05 XXX XX
	10		125	292	389	437	909	MINF 013 180 10 XXX XX
	15		211	492	655	734	1525	MINF 013 180 15 XXX XX
	20		298	694	923	1035	2151	MINF 013 180 20 XXX XX
200	05		91	213	283	317	658	MINF 013 200 05 XXX XX
	10		139	325	433	485	1010	MINF 013 200 10 XXX XX
	15		234	546	727	815	1694	MINF 013 200 15 XXX XX
	20		331	771	1026	1150	2390	MINF 013 200 20 XXX XX
220	05		101	234	311	349	724	MINF 013 220 05 XXX XX
	10		153	357	476	534	1111	MINF 013 220 10 XXX XX
	15		258	601	800	896	1863	MINF 013 220 15 XXX XX
	20		364	848	1129	1265	2629	MINF 013 220 20 XXX XX
240	05		110	255	340	381	790	MINF 013 240 05 XXX XX
	10		167	390	519	582	1212	MINF 013 240 10 XXX XX
	15		281	656	873	978	2033	MINF 013 240 15 XXX XX
	20		397	925	1231	1380	2868	MINF 013 240 20 XXX XX
260	05		119	276	368	412	855	MINF 013 260 05 XXX XX
	10		181	422	563	631	1313	MINF 013 260 10 XXX XX
	15		305	710	945	1059	2202	MINF 013 260 15 XXX XX
	20		430	1002	1334	1495	3107	MINF 013 260 20 XXX XX
280	05		128	298	396	444	921	MINF 013 280 05 XXX XX
	10		195	455	606	679	1414	MINF 013 280 10 XXX XX
	15		328	765	1018	1141	2372	MINF 013 280 15 XXX XX
	20		463	1079	1436	1609	3346	MINF 013 280 20 XXX XX
300	05		137	319	424	475	987	MINF 013 300 05 XXX XX
	10		209	487	649	728	1515	MINF 013 300 10 XXX XX
	15		352	819	1091	1222	2541	MINF 013 300 15 XXX XX
	20		496	1156	1539	1724	3585	MINF 013 300 20 XXX XX

Code Füße eingeben
Farbkode ausfüllen

MINI STANDMODELL STARRE FÜSSE

HÖHE 023

HÖHE H cm	LÄNGE L cm	TYP T	HEIZEN Raumtemperatur 20°C					ARTIKELNUMMER
			35/30	45/40	50/45	55/45	75/65	
			Watt	Watt	Watt	Watt	Watt	
MINF 023	060	06	45	105	139	156	323	MINF 023 060 06 XXX XX
		11	80	190	254	285	601	MINF 023 060 11 XXX XX
		16	103	246	330	370	785	MINF 023 060 16 XXX XX
		21	132	317	426	479	1021	MINF 023 060 21 XXX XX
070	06	06	53	122	162	182	377	MINF 023 070 06 XXX XX
		11	94	222	296	333	701	MINF 023 070 11 XXX XX
		16	120	287	385	432	916	MINF 023 070 16 XXX XX
		21	154	370	497	559	1191	MINF 023 070 21 XXX XX
080	06	06	60	140	186	208	431	MINF 023 080 06 XXX XX
		11	107	253	339	381	802	MINF 023 080 11 XXX XX
		16	137	327	439	494	1046	MINF 023 080 16 XXX XX
		21	176	423	568	639	1361	MINF 023 080 21 XXX XX
090	06	06	68	157	209	234	485	MINF 023 090 06 XXX XX
		11	121	285	381	428	902	MINF 023 090 11 XXX XX
		16	155	368	494	555	1177	MINF 023 090 16 XXX XX
		21	198	475	639	719	1531	MINF 023 090 21 XXX XX
100	06	06	75	174	232	260	539	MINF 023 100 06 XXX XX
		11	134	317	424	476	1002	MINF 023 100 11 XXX XX
		16	172	409	549	617	1308	MINF 023 100 16 XXX XX
		21	220	528	710	799	1701	MINF 023 100 21 XXX XX
110	06	06	83	192	255	286	593	MINF 023 110 06 XXX XX
		11	147	348	466	523	1102	MINF 023 110 11 XXX XX
		16	189	450	604	679	1439	MINF 023 110 16 XXX XX
		21	243	581	781	878	1871	MINF 023 110 21 XXX XX
120	06	06	90	209	279	312	647	MINF 023 120 06 XXX XX
		11	161	380	508	571	1202	MINF 023 120 11 XXX XX
		16	206	491	659	741	1570	MINF 023 120 16 XXX XX
		21	265	634	852	958	2041	MINF 023 120 21 XXX XX
140	06	06	105	244	325	364	755	MINF 023 140 06 XXX XX
		11	188	443	593	666	1403	MINF 023 140 11 XXX XX
		16	241	573	769	864	1831	MINF 023 140 16 XXX XX
		21	309	739	994	1118	2381	MINF 023 140 21 XXX XX
160	06	06	120	279	371	416	862	MINF 023 160 06 XXX XX
		11	214	507	678	761	1603	MINF 023 160 11 XXX XX
		16	275	655	879	988	2093	MINF 023 160 16 XXX XX
		21	353	845	1136	1278	2722	MINF 023 160 21 XXX XX
180	06	06	135	314	418	468	970	MINF 023 180 06 XXX XX
		11	241	570	763	857	1804	MINF 023 180 11 XXX XX
		16	309	737	988	1111	2354	MINF 023 180 16 XXX XX
		21	397	951	1278	1438	3062	MINF 023 180 21 XXX XX
200	06	06	150	349	464	520	1078	MINF 023 200 06 XXX XX
		11	268	633	847	952	2004	MINF 023 200 11 XXX XX
		16	344	819	1098	1234	2616	MINF 023 200 16 XXX XX
		21	441	1057	1420	1597	3402	MINF 023 200 21 XXX XX
220	06	06	165	384	511	572	1186	MINF 023 220 06 XXX XX
		11	295	697	932	1047	2204	MINF 023 220 11 XXX XX
		16	378	901	1208	1358	2878	MINF 023 220 16 XXX XX
		21	485	1162	1562	1757	3742	MINF 023 220 21 XXX XX
240	06	06	180	419	557	624	1294	MINF 023 240 06 XXX XX
		11	321	760	1017	1142	2405	MINF 023 240 11 XXX XX
		16	413	983	1318	1481	3139	MINF 023 240 16 XXX XX
		21	529	1268	1704	1916	4082	MINF 023 240 21 XXX XX
260	06	06	195	454	603	676	1401	MINF 023 260 06 XXX XX
		11	348	823	1102	1237	2605	MINF 023 260 11 XXX XX
		16	447	1065	1428	1605	3401	MINF 023 260 16 XXX XX
		21	573	1374	1846	2076	4423	MINF 023 260 21 XXX XX
280	06	06	210	489	650	728	1509	MINF 023 280 06 XXX XX
		11	375	887	1187	1332	2806	MINF 023 280 11 XXX XX
		16	481	1146	1538	1728	3662	MINF 023 280 16 XXX XX
		21	617	1479	1988	2236	4763	MINF 023 280 21 XXX XX
300	06	06	225	523	696	780	1617	MINF 023 300 06 XXX XX
		11	402	950	1271	1427	3006	MINF 023 300 11 XXX XX
		16	516	1228	1648	1852	3924	MINF 023 300 16 XXX XX
		21	661	1585	2130	2396	5103	MINF 023 300 21 XXX XX

Code Füße eingeben
Farbkode ausfüllen

TECHNISCHE TABELLE

HÖHE 028

HÖHE H cm	LÄNGE L cm	TYP T	HEIZEN Raumtemperatur 20°C					ARTIKELNUMMER
			35/30	45/40	50/45	55/45	75/65	
			Watt	Watt	Watt	Watt	Watt	
MINF 028	060	06	48	111	148	166	342	MINF 028 060 06 XXX XX
		11	87	206	276	310	653	MINF 028 060 11 XXX XX
		16	113	269	361	405	860	MINF 028 060 16 XXX XX
		21	145	349	469	528	1127	MINF 028 060 21 XXX XX
070	06	06	56	130	173	193	399	MINF 028 070 06 XXX XX
		11	102	241	322	362	762	MINF 028 070 11 XXX XX
		16	131	313	421	473	1003	MINF 028 070 16 XXX XX
		21	170	407	548	616	1315	MINF 028 070 21 XXX XX
080	06	06	64	149	197	221	456	MINF 028 080 06 XXX XX
		11	116	275	368	414	871	MINF 028 080 11 XXX XX
		16	150	358	481	540	1146	MINF 028 080 16 XXX XX
		21	194	465	626	704	1503	MINF 028 080 21 XXX XX
090	06	06	72	167	222	248	513	MINF 028 090 06 XXX XX
		11	131	310	414	465	980	MINF 028 090 11 XXX XX
		16	169	403	541	608	1290	MINF 028 090 16 XXX XX
		21	218	523	704	792	1691	MINF 028 090 21 XXX XX
100	06	06	80	186	247	276	570	MINF 028 100 06 XXX XX
		11	146	344	461	517	1089	MINF 028 100 11 XXX XX
		16	188	448	601	676	1433	MINF 028 100 16 XXX XX
		21	242	582	782	880	1879	MINF 028 100 21 XXX XX
110	06	06	88	204	271	304	627	MINF 028 110 06 XXX XX
		11	160	379	507	569	1198	MINF 028 110 11 XXX XX
		16	207	493	661	743	1576	MINF 028 110 16 XXX XX
		21	266	640	861	968	2067	MINF 028 110 21 XXX XX
120	06	06	96	223	296	331	684	MINF 028 120 06 XXX XX
		11	175	413	553	621	1307	MINF 028 120 11 XXX XX
		16	225	538	721	811	1720	MINF 028 120 16 XXX XX
		21	291	698	939	1056	2255	MINF 028 120 21 XXX XX
140	06	06	112	260	345	386	798	MINF 028 140 06 XXX XX
		11	204	482	645	724	1525	MINF 028 140 11 XXX XX
		16	263	627	841	946	2006	MINF 028 140 16 XXX XX
		21	339	814	1095	1233	2631	MINF 028 140 21 XXX XX
160	06	06	129	297	395	442	912	MINF 028 160 06 XXX XX
		11	233	551	737	827	1742	MINF 028 160 11 XXX XX
		16	301	717	962	1081	2293	MINF 028 160 16 XXX XX
		21	387	931	1252	1408	3006	MINF 028 160 21 XXX XX
180	06	06	145	334	444	497	1026	MINF 028 180 06 XXX XX
		11	262	619	829	931	1960	MINF 028 180 11 XXX XX
		16	338	806	1082	1216	2579	MINF 028 180 16 XXX XX
		21	436	1047	1408	1584	3382	MINF 028 180 21 XXX XX
200	06	06	161	371	493	552	1140	MINF 028 200 06 XXX XX
		11	291	688	921	1034	2178	MINF 028 200 11 XXX XX
		16	376	896	1202	1351	2866	MINF 028 200 16 XXX XX
		21	484	1163	1565	1761	3758	MINF 028 200 21 XXX XX
220	06	06	177	409	542	607	1254	MINF 028 220 06 XXX XX
		11	320	757	1013	1138	2396	MINF 028 220 11 XXX XX
		16	413	985	1322	1486	3153	MINF 028 220 16 XXX XX
		21	533	1280	1721	1937	4134	MINF 028 220 21 XXX XX
240	06	06	193	446	592	662	1368	MINF 028 240 06 XXX XX
		11	349	826	1105	1241	2614	MINF 028 240 11 XXX XX
		16	451	1075	1442	1621	3439	MINF 028 240 16 XXX XX
		21	581	1396	1878	2113	4510	MINF 028 240 21 XXX XX
260	06	06	209	483	641	718	1482	MINF 028 260 06 XXX XX
		11	378	895	1197	1344	2831	MINF 028 260 11 XXX XX
		16	488	1165	1563	1756	3726	MINF 028 260 16 XXX XX
		21	630	1512	2034	2289	4885	MINF 028 260 21 XXX XX
280	06	06	225	520	690	773	1596	MINF 028 280 06 XXX XX
		11	408	964	1289	1448	3049	MINF 028 280 11 XXX XX
		16	526	1254	1683	1891	4012	MINF 028 280 16 XXX XX
		21	678	1629	2191	2465	5261	MINF 028 280 21 XXX XX
300	06	06	241	557	740	828	1710	MINF 028 300 06 XXX XX
		11	437	1033	1382	1551	3267	MINF 028 300 11 XXX XX
		16	564	1344	1803	2027	4299	MINF 028 300 16 XXX XX
		21	727	1745	2347	2641	5637	MINF 028 300 21 XXX XX

Code Füße eingeben
Farbkode ausfüllen

MINI STANDMODELL REGELBARE FÜSSE

TECHNISCHE TABELLE

HÖHE 008

HÖHE H cm	LÄNGE L cm	TYP T	HEIZEN Raumtemperatur 20°C					ARTIKELNUMMER
			35/30	45/40	50/45	55/45	75/65	
			Watt	Watt	Watt	Watt	Watt	
MINF 008 060	--	--	--	--	--	--	MINF 008 060 06 XXX XX	
	09		35	82	109	123	255	MINF 008 060 09 XXX XX
	14		57	134	178	200	416	MINF 008 060 14 XXX XX
	19		79	184	245	275	572	MINF 008 060 19 XXX XX
070	--	--	--	--	--	--	MINF 008 070 06 XXX XX	
	09		41	96	128	143	298	MINF 008 070 09 XXX XX
	14		67	156	208	234	486	MINF 008 070 14 XXX XX
	19		92	215	286	321	667	MINF 008 070 19 XXX XX
080	--	--	--	--	--	--	MINF 008 080 06 XXX XX	
	09		47	109	146	163	340	MINF 008 080 09 XXX XX
	14		77	179	238	267	555	MINF 008 080 14 XXX XX
	19		105	245	327	366	762	MINF 008 080 19 XXX XX
090	--	--	--	--	--	--	MINF 008 090 06 XXX XX	
	09		53	123	164	184	383	MINF 008 090 09 XXX XX
	14		86	201	268	300	625	MINF 008 090 14 XXX XX
	19		118	276	368	412	858	MINF 008 090 19 XXX XX
100	--	--	--	--	--	--	MINF 008 100 06 XXX XX	
	09		59	137	182	204	425	MINF 008 100 09 XXX XX
	14		96	223	298	333	694	MINF 008 100 14 XXX XX
	19		132	307	409	458	953	MINF 008 100 19 XXX XX
110	--	--	--	--	--	--	MINF 008 110 06 XXX XX	
	09		65	151	201	225	468	MINF 008 110 09 XXX XX
	14		105	246	327	367	763	MINF 008 110 14 XXX XX
	19		145	337	449	504	1048	MINF 008 110 19 XXX XX
120	--	--	--	--	--	--	MINF 008 120 06 XXX XX	
	09		70	164	219	245	510	MINF 008 120 09 XXX XX
	14		115	268	357	400	833	MINF 008 120 14 XXX XX
	19		158	368	490	550	1144	MINF 008 120 19 XXX XX
140	--	--	--	--	--	--	MINF 008 140 06 XXX XX	
	09		82	192	255	286	595	MINF 008 140 09 XXX XX
	14		134	313	417	467	972	MINF 008 140 14 XXX XX
	19		184	429	572	641	1334	MINF 008 140 19 XXX XX
160	--	--	--	--	--	--	MINF 008 160 06 XXX XX	
	09		94	219	292	327	680	MINF 008 160 09 XXX XX
	14		153	357	476	533	1110	MINF 008 160 14 XXX XX
	19		211	491	654	733	1525	MINF 008 160 19 XXX XX
180	--	--	--	--	--	--	MINF 008 180 06 XXX XX	
	09		106	246	328	368	765	MINF 008 180 09 XXX XX
	14		172	402	535	600	1249	MINF 008 180 14 XXX XX
	19		237	552	735	824	1715	MINF 008 180 19 XXX XX
200	--	--	--	--	--	--	MINF 008 200 06 XXX XX	
	09		117	274	364	408	850	MINF 008 200 09 XXX XX
	14		192	447	595	667	1388	MINF 008 200 14 XXX XX
	19		263	614	817	916	1906	MINF 008 200 19 XXX XX
220	--	--	--	--	--	--	MINF 008 220 06 XXX XX	
	09		129	301	401	449	935	MINF 008 220 09 XXX XX
	14		211	492	655	734	1527	MINF 008 220 14 XXX XX
	19		289	675	899	1008	2097	MINF 008 220 19 XXX XX
240	--	--	--	--	--	--	MINF 008 240 06 XXX XX	
	09		141	328	437	490	1020	MINF 008 240 09 XXX XX
	14		230	536	714	801	1666	MINF 008 240 14 XXX XX
	19		316	736	981	1099	2287	MINF 008 240 19 XXX XX
260	--	--	--	--	--	--	MINF 008 260 06 XXX XX	
	09		153	356	474	531	1105	MINF 008 260 09 XXX XX
	14		249	581	773	867	1804	MINF 008 260 14 XXX XX
	19		342	798	1062	1191	2478	MINF 008 260 19 XXX XX
280	--	--	--	--	--	--	MINF 008 280 06 XXX XX	
	09		164	383	510	572	1190	MINF 008 280 09 XXX XX
	14		268	626	833	934	1943	MINF 008 280 14 XXX XX
	19		368	859	1144	1282	2668	MINF 008 280 19 XXX XX
300	--	--	--	--	--	--	MINF 008 300 06 XXX XX	
	09		176	410	547	613	1275	MINF 008 300 09 XXX XX
	14		287	670	893	1000	2082	MINF 008 300 14 XXX XX
	19		395	920	1226	1374	2859	MINF 008 300 19 XXX XX

Code Füße eingeben
Farbkode ausfüllen

HÖHE 013

HÖHE H cm	LÄNGE L cm	TYP T	HEIZEN Raumtemperatur 20°C					ARTIKELNUMMER
			35/30	45/40	50/45	55/45	75/65	
			Watt	Watt	Watt	Watt	Watt	
MINF 013 060	05		27	64	85	95	197	MINF 013 060 05 XXX XX
	10		42	97	130	146	303	MINF 013 060 10 XXX XX
	15		70	164	218	244	508	MINF 013 060 15 XXX XX
	20		99	231	308	345	717	MINF 013 060 20 XXX XX
070	05		32	74	99	111	230	MINF 013 070 05 XXX XX
	10		49	114	152	170	354	MINF 013 070 10 XXX XX
	15		82	191	255	285	593	MINF 013 070 15 XXX XX
	20		116	270	359	403	837	MINF 013 070 20 XXX XX
080	05		37	85	113	127	263	MINF 013 080 05 XXX XX
	10		56	130	173	194	404	MINF 013 080 10 XXX XX
	15		94	219	291	326	678	MINF 013 080 15 XXX XX
	20		132	308	410	460	956	MINF 013 080 20 XXX XX
090	05		41	96	127	143	296	MINF 013 090 05 XXX XX
	10		63	146	195	219	455	MINF 013 090 10 XXX XX
	15		105	246	327	367	762	MINF 013 090 15 XXX XX
	20		149	347	462	518	1076	MINF 013 090 20 XXX XX
100	05		46	106	141	158	329	MINF 013 100 05 XXX XX
	10		70	162	216	243	505	MINF 013 100 10 XXX XX
	15		117	273	364	407	847	MINF 013 100 15 XXX XX
	20		165	385	513	575	1195	MINF 013 100 20 XXX XX
110	05		50	117	156	174	362	MINF 013 110 05 XXX XX
	10		77	179	238	267	556	MINF 013 110 10 XXX XX
	15		129	301	400	448	932	MINF 013 110 15 XXX XX
	20		182	424	564	633	1315	MINF 013 110 20 XXX XX
120	05		55	128	170	190	395	MINF 013 120 05 XXX XX
	10		84	195	260	291	606	MINF 013 120 10 XXX XX
	15		141	328	436	489	1016	MINF 013 120 15 XXX XX
	20		198	462	616	690	1434	MINF 013 120 20 XXX XX
140	05		64	149	198	222	461	MINF 013 140 05 XXX XX
	10		97	227	303	340	707	MINF 013 140 10 XXX XX
	15		164	382	509	570	1186	MINF 013 140 15 XXX XX
	20		232	539	718	805	1673	MINF 013 140 20 XXX XX
160	05		73	170	226	253	526	MINF 013 160 05 XXX XX
	10		111	260	346	388	808	MINF 013 160 10 XXX XX
	15		188	437	582	652	1355	MINF 013 160 15 XXX XX
	20		265	617	821	920	1912	MINF 013 160 20 XXX XX
180	05		82	191	255	285	592	MINF 013 180 05 XXX XX
	10		125	292	389	437	909	MINF 013 180 10 XXX XX
	15		211	492	655	734	1525	MINF 013 180 15 XXX XX
	20		298	694	923	1035	2151	MINF 013 180 20 XXX XX
200	05		91	213	283	317	658	MINF 013 200 05 XXX XX
	10		139	325	433	485	1010	MINF 013 200 10 XXX XX
	15		234	546	727	815	1694	MINF 013 200 15 XXX XX
	20		331	771	1026	1150	2390	MINF 013 200 20 XXX XX
220	05		101	234	311	349	724	MINF 013 220 05 XXX XX
	10		153	357	476	534	1111	MINF 013 220 10 XXX XX
	15		258	601	800	896	1863	MINF 013 220 15 XXX XX
	20		364	848	1129	1265	2629	MINF 013 220 20 XXX XX
240	05		110	255	340	381	790	MINF 013 240 05 XXX XX
	10		167	390	519	582	1212	MINF 013 240 10 XXX XX
	15		281	656	873	978	2033	MINF 013 240 15 XXX XX
	20		397	925	1231	1380	2868	MINF 013 240 20 XXX XX
260	05		119	276	368	412	855	MINF 013 260 05 XXX XX
	10		181	422	563	631	1313	MINF 013 260 10 XXX XX
	15		305	710	945	1059	2202	MINF 013 260 15 XXX XX
	20		430	1002	1334	1495	3107	MINF 013 260 20 XXX XX
280	05		128	298	396	444	921	MINF 013 280 05 XXX XX
	10		195	455	606	679	1414	MINF 013 280 10 XXX XX
	15		328	765	1018	1141	2372	MINF 013 280 15 XXX XX
	20		463	1079	1436	1609	3346	MINF 013 280 20 XXX XX
300	05		137	319	424	475	987	MINF 013 300 05 XXX XX
	10		209	487	649	728	1515	MINF 013 300 10 XXX XX
	15		352	819	1091	1222	2541	MINF 013 300 15 XXX XX
	20		496	1156	1539	1724	3585	MINF 013 300 20 XXX XX

Code Füße eingeben
Farbkode ausfüllen

MINI STANDMODELL REGELBARE FÜSSE

HÖHE 023

HÖHE H cm	LÄNGE L cm	TYP T	HEIZEN Raumtemperatur 20°C					ARTIKELNUMMER
			35/30	45/40	50/45	55/45	75/65	
			Watt	Watt	Watt	Watt	Watt	
MINF 023	060	06	45	105	139	156	323	MINF 023 060 06 XXX XX
		11	80	190	254	285	601	MINF 023 060 11 XXX XX
		16	103	246	330	370	785	MINF 023 060 16 XXX XX
		21	132	317	426	479	1021	MINF 023 060 21 XXX XX
070	06	06	53	122	162	182	377	MINF 023 070 06 XXX XX
		11	94	222	296	333	701	MINF 023 070 11 XXX XX
		16	120	287	385	432	916	MINF 023 070 16 XXX XX
		21	154	370	497	559	1191	MINF 023 070 21 XXX XX
080	06	06	60	140	186	208	431	MINF 023 080 06 XXX XX
		11	107	253	339	381	802	MINF 023 080 11 XXX XX
		16	137	327	439	494	1046	MINF 023 080 16 XXX XX
		21	176	423	568	639	1361	MINF 023 080 21 XXX XX
090	06	06	68	157	209	234	485	MINF 023 090 06 XXX XX
		11	121	285	381	428	902	MINF 023 090 11 XXX XX
		16	155	368	494	555	1177	MINF 023 090 16 XXX XX
		21	198	475	639	719	1531	MINF 023 090 21 XXX XX
100	06	06	75	174	232	260	539	MINF 023 100 06 XXX XX
		11	134	317	424	476	1002	MINF 023 100 11 XXX XX
		16	172	409	549	617	1308	MINF 023 100 16 XXX XX
		21	220	528	710	799	1701	MINF 023 100 21 XXX XX
110	06	06	83	192	255	286	593	MINF 023 110 06 XXX XX
		11	147	348	466	523	1102	MINF 023 110 11 XXX XX
		16	189	450	604	679	1439	MINF 023 110 16 XXX XX
		21	243	581	781	878	1871	MINF 023 110 21 XXX XX
120	06	06	90	209	279	312	647	MINF 023 120 06 XXX XX
		11	161	380	508	571	1202	MINF 023 120 11 XXX XX
		16	206	491	659	741	1570	MINF 023 120 16 XXX XX
		21	265	634	852	958	2041	MINF 023 120 21 XXX XX
140	06	06	105	244	325	364	755	MINF 023 140 06 XXX XX
		11	188	443	593	666	1403	MINF 023 140 11 XXX XX
		16	241	573	769	864	1831	MINF 023 140 16 XXX XX
		21	309	739	994	1118	2381	MINF 023 140 21 XXX XX
160	06	06	120	279	371	416	862	MINF 023 160 06 XXX XX
		11	214	507	678	761	1603	MINF 023 160 11 XXX XX
		16	275	655	879	988	2093	MINF 023 160 16 XXX XX
		21	353	845	1136	1278	2722	MINF 023 160 21 XXX XX
180	06	06	135	314	418	468	970	MINF 023 180 06 XXX XX
		11	241	570	763	857	1804	MINF 023 180 11 XXX XX
		16	309	737	988	1111	2354	MINF 023 180 16 XXX XX
		21	397	951	1278	1438	3062	MINF 023 180 21 XXX XX
200	06	06	150	349	464	520	1078	MINF 023 200 06 XXX XX
		11	268	633	847	952	2004	MINF 023 200 11 XXX XX
		16	344	819	1098	1234	2616	MINF 023 200 16 XXX XX
		21	441	1057	1420	1597	3402	MINF 023 200 21 XXX XX
220	06	06	165	384	511	572	1186	MINF 023 220 06 XXX XX
		11	295	697	932	1047	2204	MINF 023 220 11 XXX XX
		16	378	901	1208	1358	2878	MINF 023 220 16 XXX XX
		21	485	1162	1562	1757	3742	MINF 023 220 21 XXX XX
240	06	06	180	419	557	624	1294	MINF 023 240 06 XXX XX
		11	321	760	1017	1142	2405	MINF 023 240 11 XXX XX
		16	413	983	1318	1481	3139	MINF 023 240 16 XXX XX
		21	529	1268	1704	1916	4082	MINF 023 240 21 XXX XX
260	06	06	195	454	603	676	1401	MINF 023 260 06 XXX XX
		11	348	823	1102	1237	2605	MINF 023 260 11 XXX XX
		16	447	1065	1428	1605	3401	MINF 023 260 16 XXX XX
		21	573	1374	1846	2076	4423	MINF 023 260 21 XXX XX
280	06	06	210	489	650	728	1509	MINF 023 280 06 XXX XX
		11	375	887	1187	1332	2806	MINF 023 280 11 XXX XX
		16	481	1146	1538	1728	3662	MINF 023 280 16 XXX XX
		21	617	1479	1988	2236	4763	MINF 023 280 21 XXX XX
300	06	06	225	523	696	780	1617	MINF 023 300 06 XXX XX
		11	402	950	1271	1427	3006	MINF 023 300 11 XXX XX
		16	516	1228	1648	1852	3924	MINF 023 300 16 XXX XX
		21	661	1585	2130	2396	5103	MINF 023 300 21 XXX XX

Code Füße eingeben
Farbkode ausfüllen

TECHNISCHE TABELLE

HÖHE 028

HÖHE H cm	LÄNGE L cm	TYP T	HEIZEN Raumtemperatur 20°C					ARTIKELNUMMER
			35/30	45/40	50/45	55/45	75/65	
			Watt	Watt	Watt	Watt	Watt	
MINF 028	060	06	48	111	148	166	342	MINF 028 060 06 XXX XX
		11	87	206	276	310	653	MINF 028 060 11 XXX XX
		16	113	269	361	405	860	MINF 028 060 16 XXX XX
		21	145	349	469	528	1127	MINF 028 060 21 XXX XX
070	06	06	56	130	173	193	399	MINF 028 070 06 XXX XX
		11	102	241	322	362	762	MINF 028 070 11 XXX XX
		16	131	313	421	473	1003	MINF 028 070 16 XXX XX
		21	170	407	548	616	1315	MINF 028 070 21 XXX XX
080	06	06	64	149	197	221	456	MINF 028 080 06 XXX XX
		11	116	275	368	414	871	MINF 028 080 11 XXX XX
		16	150	358	481	540	1146	MINF 028 080 16 XXX XX
		21	194	465	626	704	1503	MINF 028 080 21 XXX XX
090	06	06	72	167	222	248	513	MINF 028 090 06 XXX XX
		11	131	310	414	465	980	MINF 028 090 11 XXX XX
		16	169	403	541	608	1290	MINF 028 090 16 XXX XX
		21	218	523	704	792	1691	MINF 028 090 21 XXX XX
100	06	06	80	186	247	276	570	MINF 028 100 06 XXX XX
		11	146	344	461	517	1089	MINF 028 100 11 XXX XX
		16	188	448	601	676	1433	MINF 028 100 16 XXX XX
		21	242	582	782	880	1879	MINF 028 100 21 XXX XX
110	06	06	88	204	271	304	627	MINF 028 110 06 XXX XX
		11	160	379	507	569	1198	MINF 028 110 11 XXX XX
		16	207	493	661	743	1576	MINF 028 110 16 XXX XX
		21	266	640	861	968	2067	MINF 028 110 21 XXX XX
120	06	06	96	223	296	331	684	MINF 028 120 06 XXX XX
		11	175	413	553	621	1307	MINF 028 120 11 XXX XX
		16	225	538	721	811	1720	MINF 028 120 16 XXX XX
		21	291	698	939	1056	2255	MINF 028 120 21 XXX XX
140	06	06	112	260	345	386	798	MINF 028 140 06 XXX XX
		11	204	482	645	724	1525	MINF 028 140 11 XXX XX
		16	263	627	841	946	2006	MINF 028 140 16 XXX XX
		21	339	814	1095	1233	2631	MINF 028 140 21 XXX XX
160	06	06	129	297	395	442	912	MINF 028 160 06 XXX XX
		11	233	551	737	827	1742	MINF 028 160 11 XXX XX
		16	301	717	962	1081	2293	MINF 028 160 16 XXX XX
		21	387	931	1252	1408	3006	MINF 028 160 21 XXX XX
180	06	06	145	334	444	497	1026	MINF 028 180 06 XXX XX
		11	262	619	829	931	1960	MINF 028 180 11 XXX XX
		16	338	806	1082	1216	2579	MINF 028 180 16 XXX XX
		21	436	1047	1408	1584	3382	MINF 028 180 21 XXX XX
200	06	06	161	371	493	552	1140	MINF 028 200 06 XXX XX
		11	291	688	921	1034	2178	MINF 028 200 11 XXX XX
		16	376	896	1202	1351	2866	MINF 028 200 16 XXX XX
		21	484	1163	1565	1761	3758	MINF 028 200 21 XXX XX
220	06	06	177	409	542	607	1254	MINF 028 220 06 XXX XX
		11	320	757	1013	1138	2396	MINF 028 220 11 XXX XX
		16	413	985	1322	1486	3153	MINF 028 220 16 XXX XX
		21	533	1280	1721	1937	4134	MINF 028 220 21 XXX XX
240	06	06	193	446	592	662	1368	MINF 028 240 06 XXX XX
		11	349	826	1105	1241	2614	MINF 028 240 11 XXX XX
		16	451	1075	1442	1621	3439	MINF 028 240 16 XXX XX
		21	581	1396	1878	2113	4510	MINF 028 240 21 XXX XX
260	06	06	209	483	641	718	1482	MINF 028 260 06 XXX XX
		11	378	895	1197	1344	2831	MINF 028 260 11 XXX XX
		16	488	1165	1563	1756	3726	MINF 028 260 16 XXX XX
		21	630	1512	2034	2289	4885	MINF 028 260 21 XXX XX
280	06	06	225	520	690	773	1596	MINF 028 280 06 XXX XX
		11	408	964	1289	1448	3049	MINF 028 280 11 XXX XX
		16	526	1254	1683	1891	4012	MINF 028 280 16 XXX XX
		21	678	1629	2191	2465	5261	MINF 028 280 21 XXX XX
300	06	06	241	557	740	828	1710	MINF 028 300 06 XXX XX
		11	437	1033	1382	1551	3267	MINF 028 300 11 XXX XX
		16	564	1344	1803	2027	4299	MINF 028 300 16 XXX XX
		21	727	1745	2347	2641	5637	MINF 028 300 21 XXX XX

Code Füße eingeben
Farbkode ausfüllen

MINI STANDMODELL

EINZELTEILE

VERKLEIDUNG

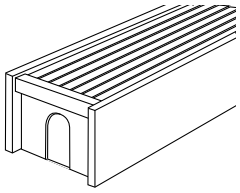

STANDARD-LIEFERUNG:

- vormontierte Verkleidung
- Farbe 133, 001 oder 145;
- Mehrpreis andere Farben

ARTIKELNUMMER

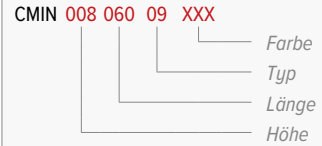

STARRE FÜSSE

Typ 05 / 06



Typ 09 / 10 / 11



Typ 14 / 15 : 16



Typ 19 / 20 / 21

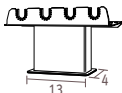

Anzahl der FüÙe für die Polsterung

- von 060 bis 160 cm: mind. 2 Stück
- von 180 bis 300 cm: mind. 3 Stück

HÖHE Fuss:

- FS: Höhe 65 mm (ausschließlich für Mini H008 und H013)
- FM: Höhe 100 mm
- FL: Höhe 120 mm

ARTIKELNUMMER

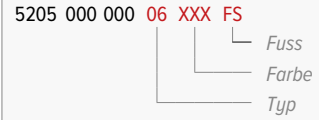

REGLBARE FÜSSE

Typ 05 / 06

Typ 09 / 10 / 11

Typ 14 / 15 : 16

Typ 19 / 20 / 21

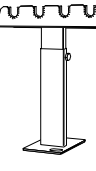
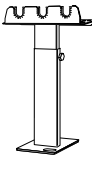
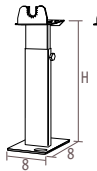

Anzahl der FüÙe für die Polsterung

- von 060 bis 160 cm: mind. 2 Stück
- von 180 bis 300 cm: mind. 3 Stück

HÖHE Fuss:

- AS: Höhe 135 mm tot 210 mm
- AL: Höhe 215 mm tot 340 mm

ARTIKELNUMMER

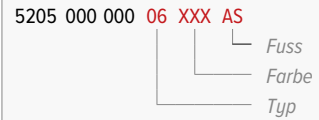

WÄRMETAUSCHER



STANDARD-LIEFERUNG:

- Wärmetauscher einschließlich Entlüftung und Ablassschraube

ARTIKELNUMMER



Übersicht der Wärmetauschertypen

	Mini Typ 05	Mini Typ 06	Mini Typ 09	Mini Typ 10	Mini Typ 11	Mini Typ 14	Mini Typ 15	Mini Typ 16	Mini Typ 19	Mini Typ 20	Mini Typ 21
Höhe 008											
Höhe 013											
Höhe 023 Höhe 028											

MINI STANDMODELL

KORREKTURFAKTOREN

Die angegebenen Leistungen bei ΔT 50 und ΔT 60 sind exakte Werte. ΔT 50 ist nach EN442 gemessen, ΔT 60 nach EN442 berechnet. Für alle anderen ΔT gibt diese Tabelle einen durchschnittlichen Korrekturfaktor, gültig für alle Abmessungen.

Auf www.jaga.com/selection-tools/ finden Sie Berechnungstools mit den exakten Leistungen. Die Online-Berechnungstools werden immer mit den neuesten Daten aktualisiert. Geringfügige Differenzen zwischen bereits gedruckten Tabellen und den verschiedenen Online-Berechnungstools sind daher völlig normal und liegen innerhalb der vom Standard vorgegebenen Toleranzgrenzen.

GEMITTELTE KORREKTURFAKTOREN STATISCHE PRODUKTE NACH EN442 - 75/65/20°C

Raumtemperatur: 20°C		Durchschnittlicher N-Wert: 1.36								
TA	TR	65	60	55	50	45	40	35	30	25
75		1.00	0.93	0.85	0.77	0.69	0.61	0.52	0.42	0.31
70		0.94	0.87	0.79	0.72	0.64	0.56	0.48	0.39	0.28
65			0.80	0.74	0.67	0.60	0.52	0.44	0.35	0.25
60				0.68	0.61	0.55	0.48	0.40	0.32	0.23
55					0.56	0.50	0.43	0.36	0.29	0.20
50						0.44	0.38	0.32	0.25	0.18
45							0.34	0.28	0.22	0.15
40								0.24	0.19	0.13
35									0.15	0.10
30										0.07

Raumtemperatur: 24°C		Durchschnittlicher N-Wert: 1.36								
TA	TR	65	60	55	50	45	40	35	30	25
75		0.89	0.82	0.75	0.67	0.59	0.51	0.41	0.31	0.16
70		0.83	0.76	0.69	0.62	0.54	0.47	0.38	0.28	0.14
65			0.70	0.64	0.57	0.50	0.43	0.35	0.25	0.12
60				0.58	0.52	0.45	0.38	0.31	0.23	0.11
55					0.47	0.41	0.34	0.28	0.20	0.09
50						0.36	0.30	0.24	0.17	0.08
45							0.26	0.20	0.14	0.06
40								0.17	0.12	0.05
35									0.09	0.03
30										0.02

RICHTLINIE ZUR BEGRENZUNG VON STRÖMUNGSGERÄUSCHEN

ROHR	Außen Ø	Wandstärke	Max. Wassergeschwindigkeit (EN10255)	Wasserinhalt pro Meter	max. Wasserdurchfluss	Maximale Leistung bei ΔT (°C) (T Vorlauf - T Rücklauf)						
						ΔT 30	ΔT 20	ΔT 10	ΔT 5	ΔT 4	ΔT 3	ΔT 2
						Watt	Watt	Watt	Watt	Watt	Watt	Watt
VERZINKTES ROHR DIN 2440												
3/8 DN10 OD	17.2	2.35	0.40	0.12	173	6028	4019	2009	1005	804	603	402
1/2 DN15 OD	21.3	2.65	0.40	0.20	288	10046	6698	3349	1674	1340	1005	670
3/4 DN20 OD	26.9	2.65	0.42	0.37	559	19515	13010	6505	3253	2602	1952	1301
1 DN25 OD	33.7	3.25	0.49	0.58	1023	35690	23793	11897	5948	4759	3569	2379
1 1/4 DN32 OD	42.4	3.25	0.60	1.01	2182	76101	50734	25367	12684	10147	7610	5073
1 1/2 DN40 OD	48.3	3.25	0.66	1.37	3255	113549	75700	37850	18925	15140	11355	7570
2 DN50 OD	60.3	3.65	0.80	2.21	6365	222025	148017	74008	37004	29603	22203	14802
PRÄZISIONSMETALLROHR												
10/1	10	1.00	0.40	0.05	72	2512	1674	837	419	335	251	167
12/1	12	1.00	0.40	0.08	115	4019	2679	1340	670	536	402	268
14/1	14	1.00	0.40	0.11	158	5526	3684	1842	921	737	553	368
15/1	15	1.00	0.40	0.13	187	6530	4353	2177	1088	871	653	435
16/1	16	1.00	0.40	0.15	216	7535	5023	2512	1256	1005	753	502
18/1	18	1.00	0.40	0.20	288	10046	6698	3349	1674	1340	1005	670
22/1	22	1.00	0.40	0.31	446	15572	10381	5191	2595	2076	1557	1038
28/1	28	1.00	0.47	0.53	904	31522	21014	10507	5254	4203	3152	2101
VPE/ALU												
12/2	12	2.00	0.40	0.05	72	2512	1674	837	419	335	251	167
14/2	14	2.00	0.40	0.08	115	4019	2679	1340	670	536	402	268
16/1.5	16	1.50	0.40	0.13	187	6530	4353	2177	1088	871	653	435
16/2	16	2.00	0.40	0.11	158	5526	3684	1842	921	737	553	368
17/2	17	2.00	0.40	0.13	187	6530	4353	2177	1088	871	653	435
18/2	18	2.00	0.40	0.15	216	7535	5023	2512	1256	1005	753	502
20/2	20	2.00	0.40	0.20	288	10046	6698	3349	1674	1340	1005	670
26/3	26	3.00	0.40	0.31	446	15572	10381	5191	2595	2076	1557	1038
32/3	32	3.00	0.47	0.53	904	31522	21014	10507	5254	4203	3152	2101
40/3.5	40	3.50	0.56	0.86	1726	60220	40147	20073	10037	8029	6022	4015
50/4.25	50	4.25	0.66	1.35	3206	111824	74549	37275	18637	14910	11182	7455
63/5	63	5.00	0.80	2.21	6346	221359	147573	73786	36893	29515	22136	14757

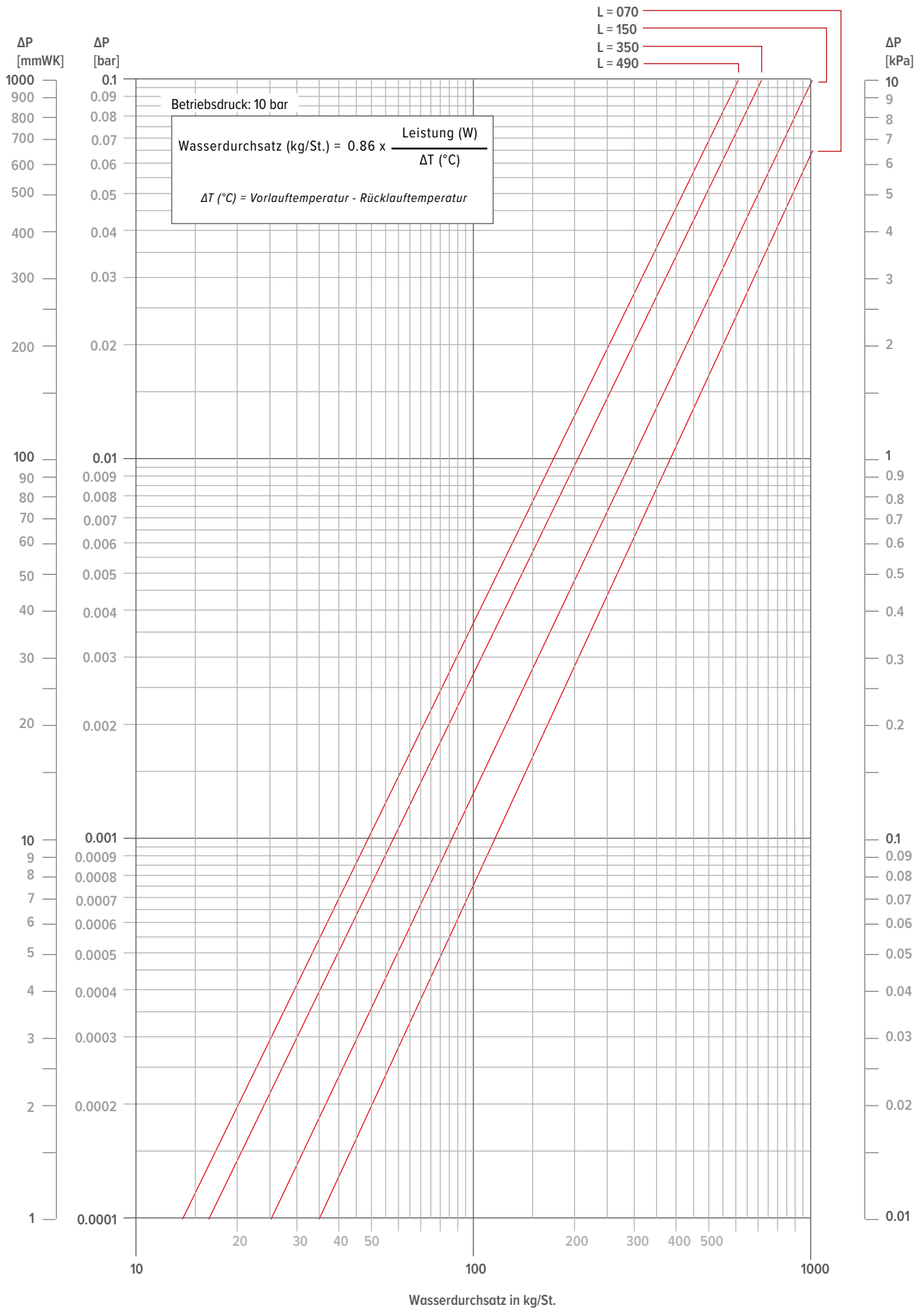

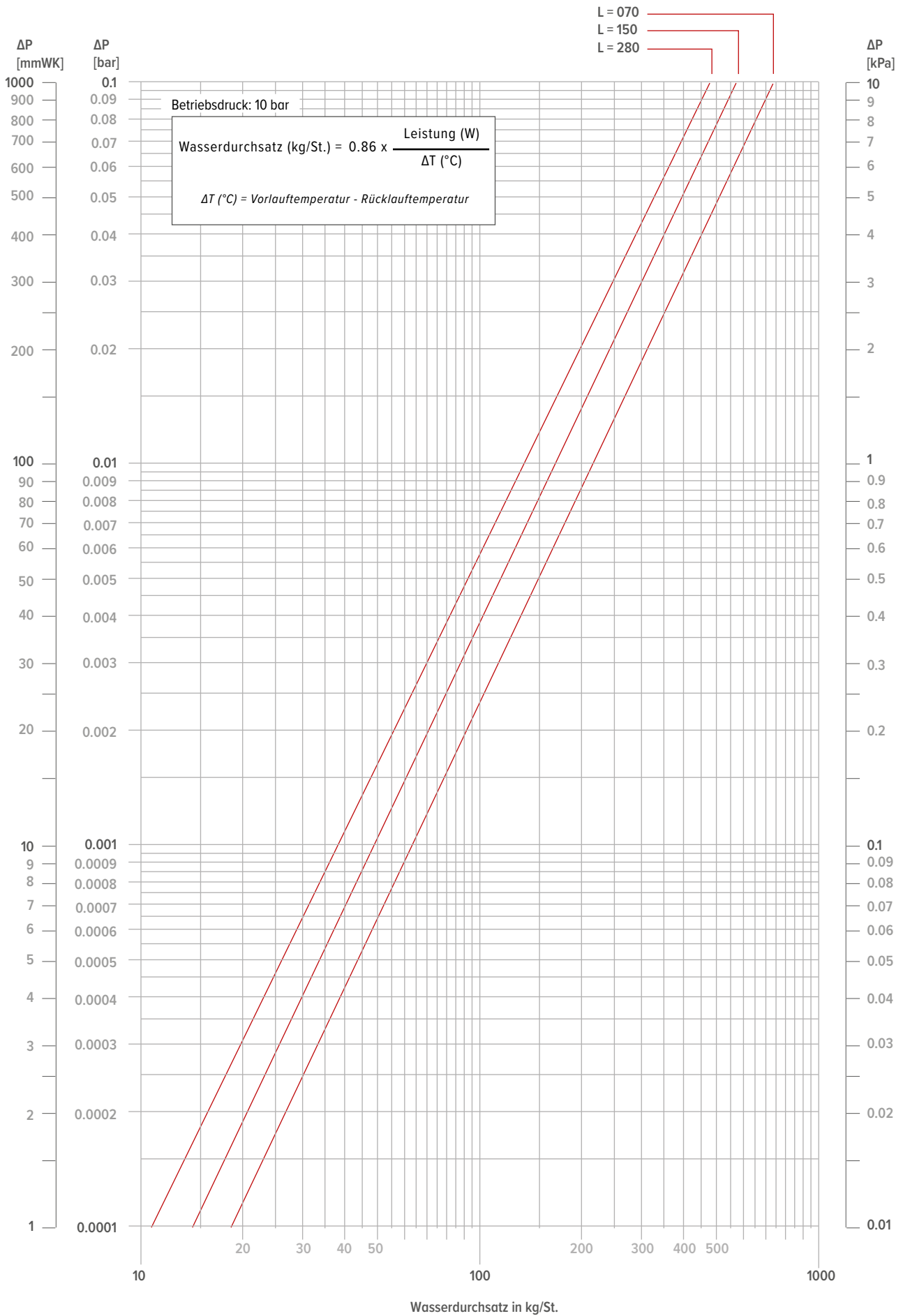

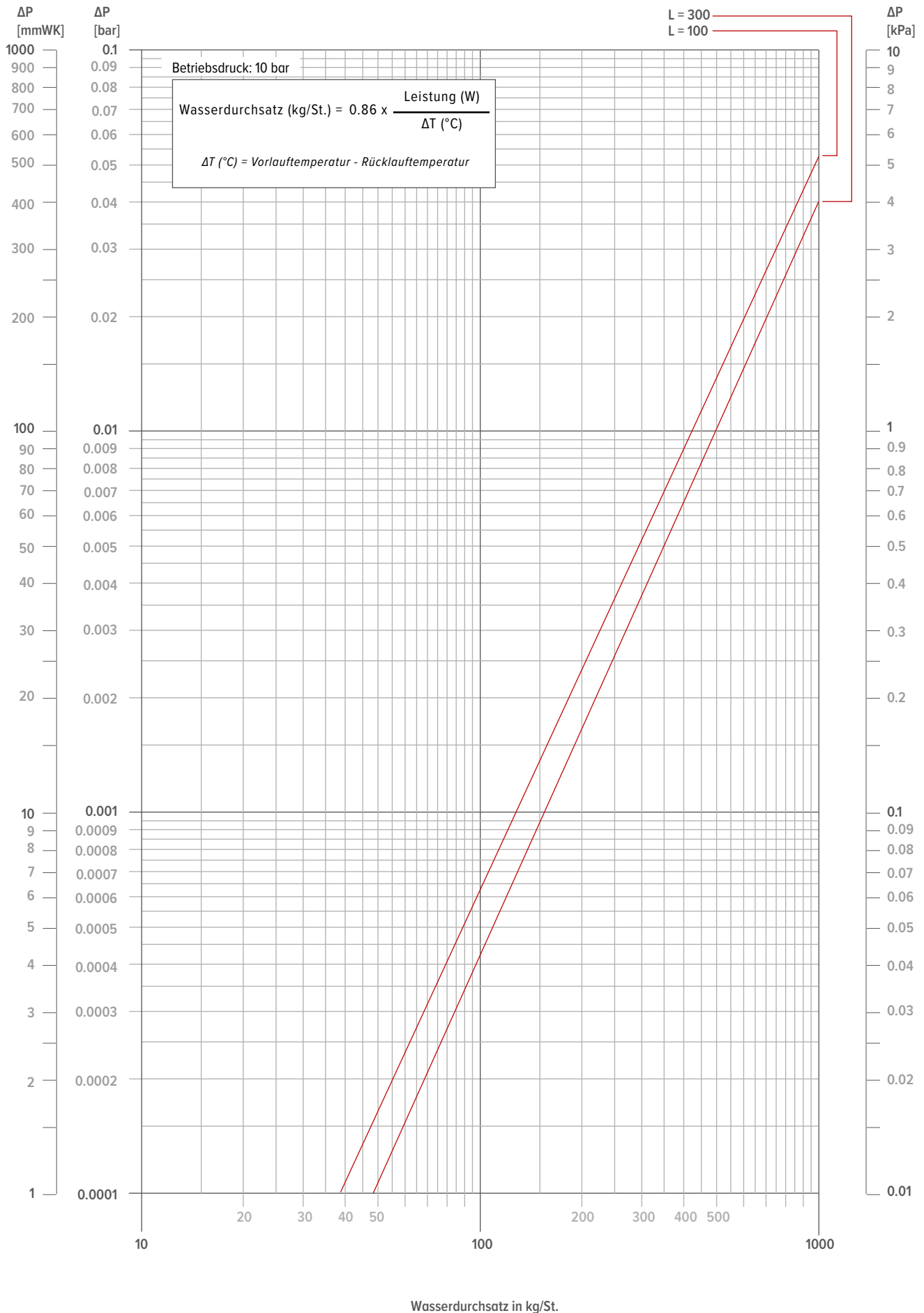

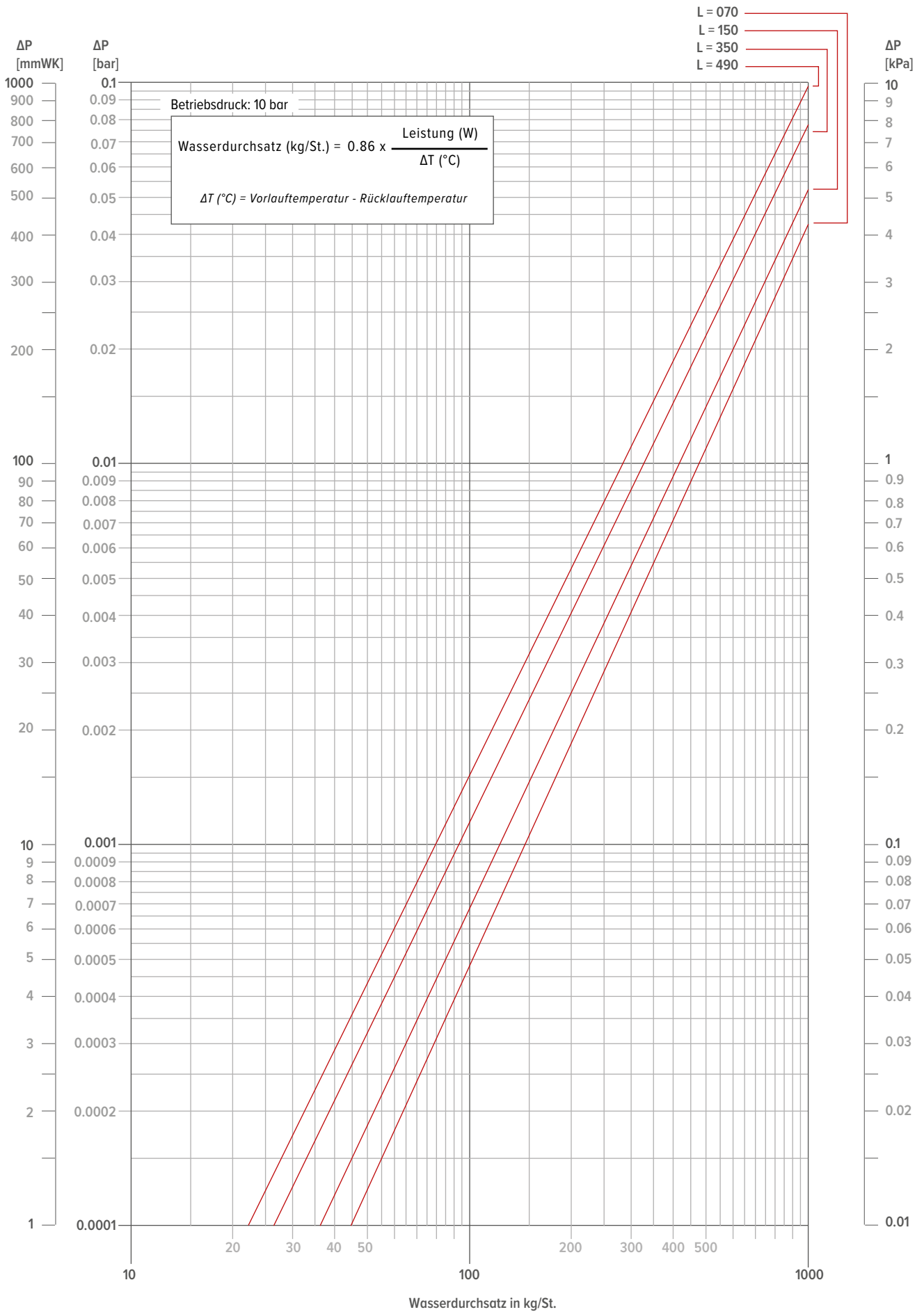

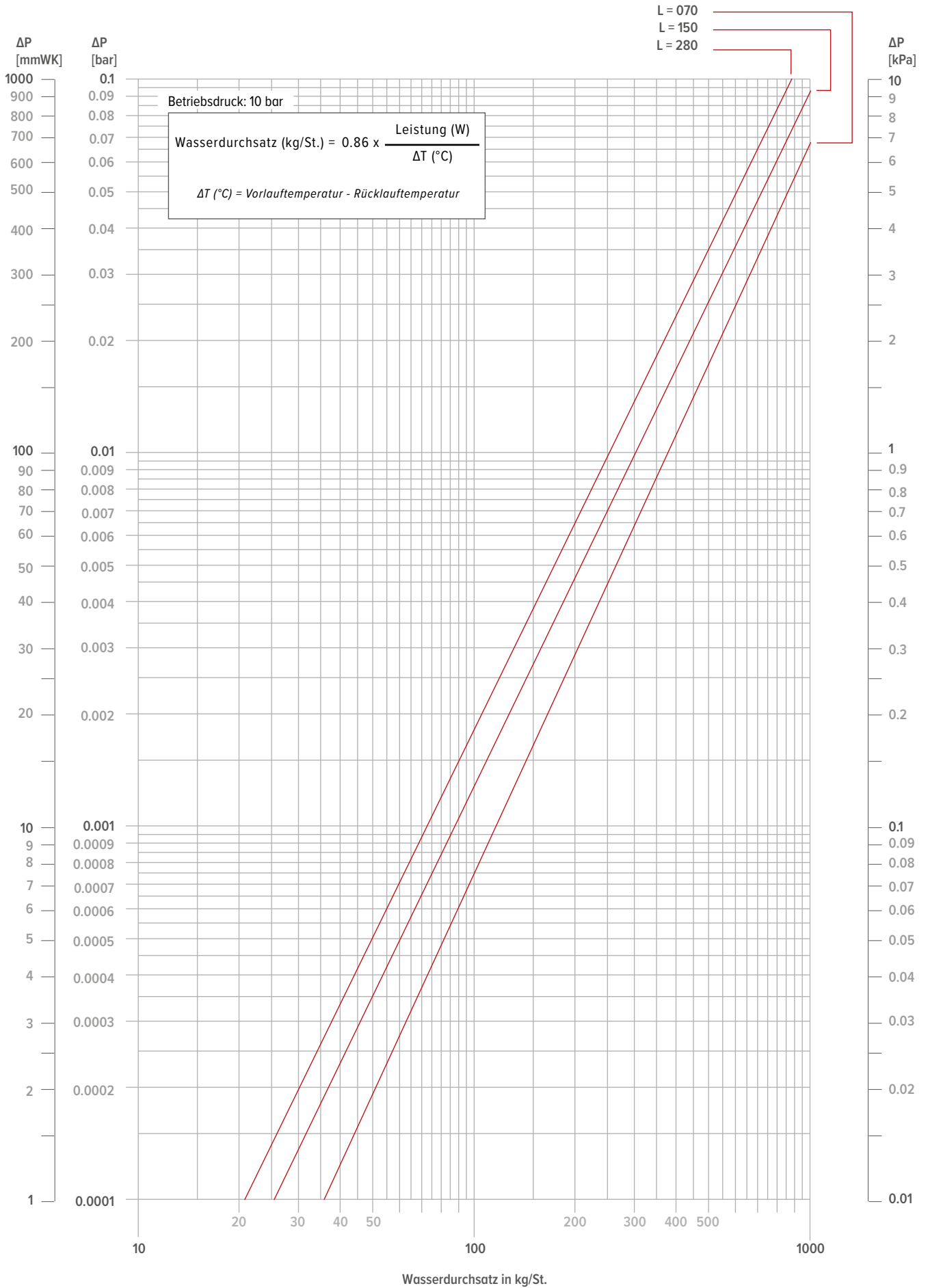

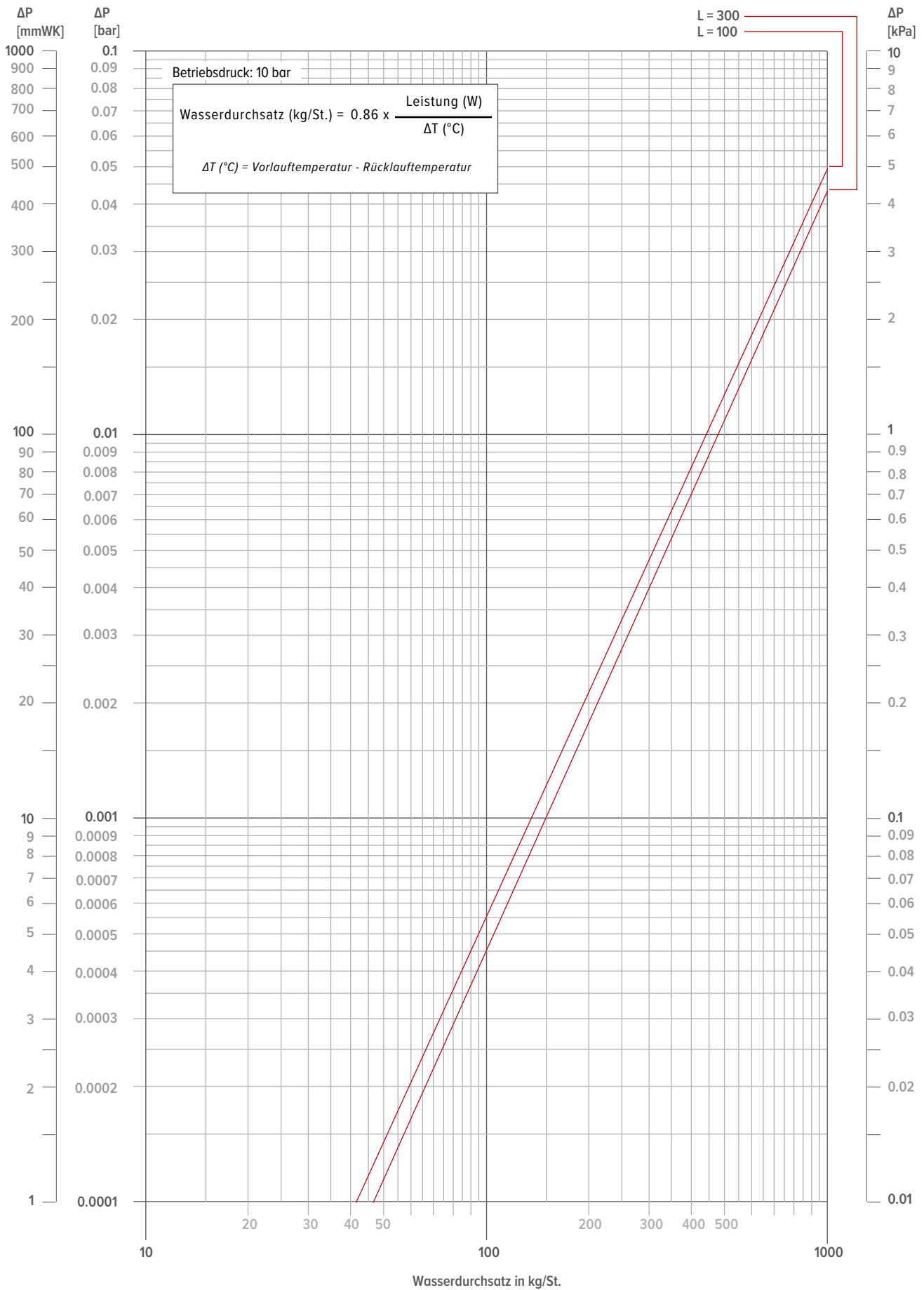

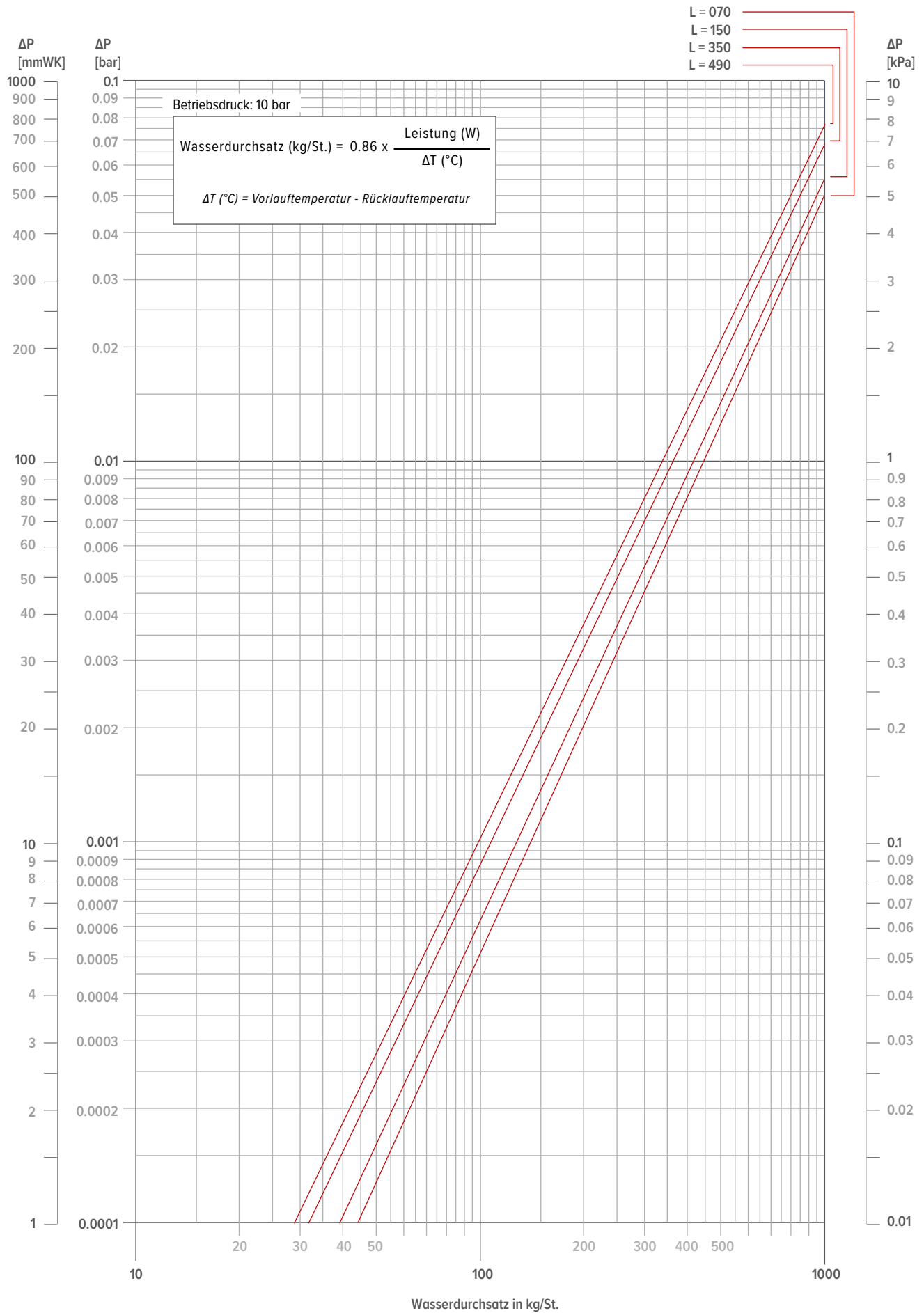

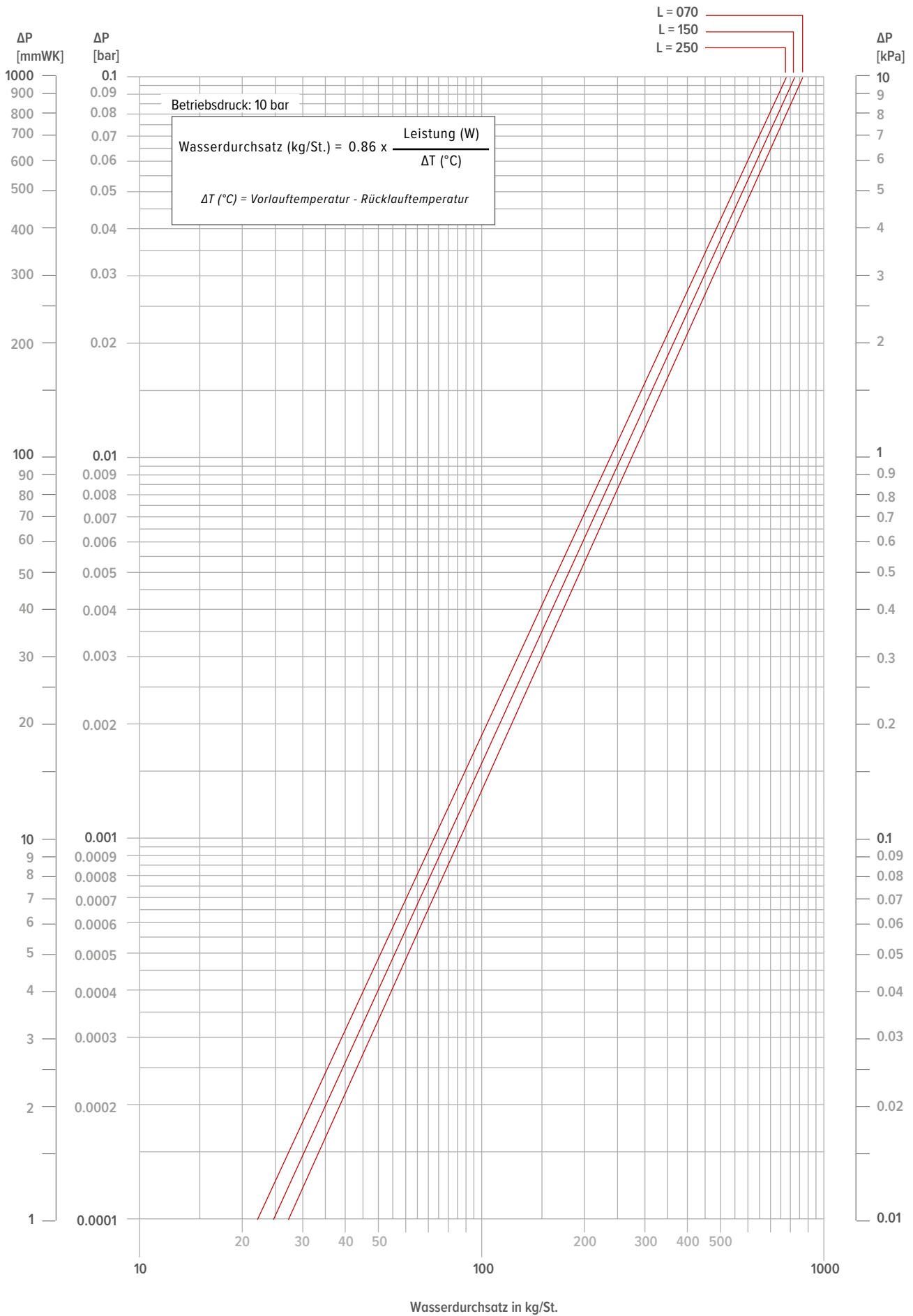

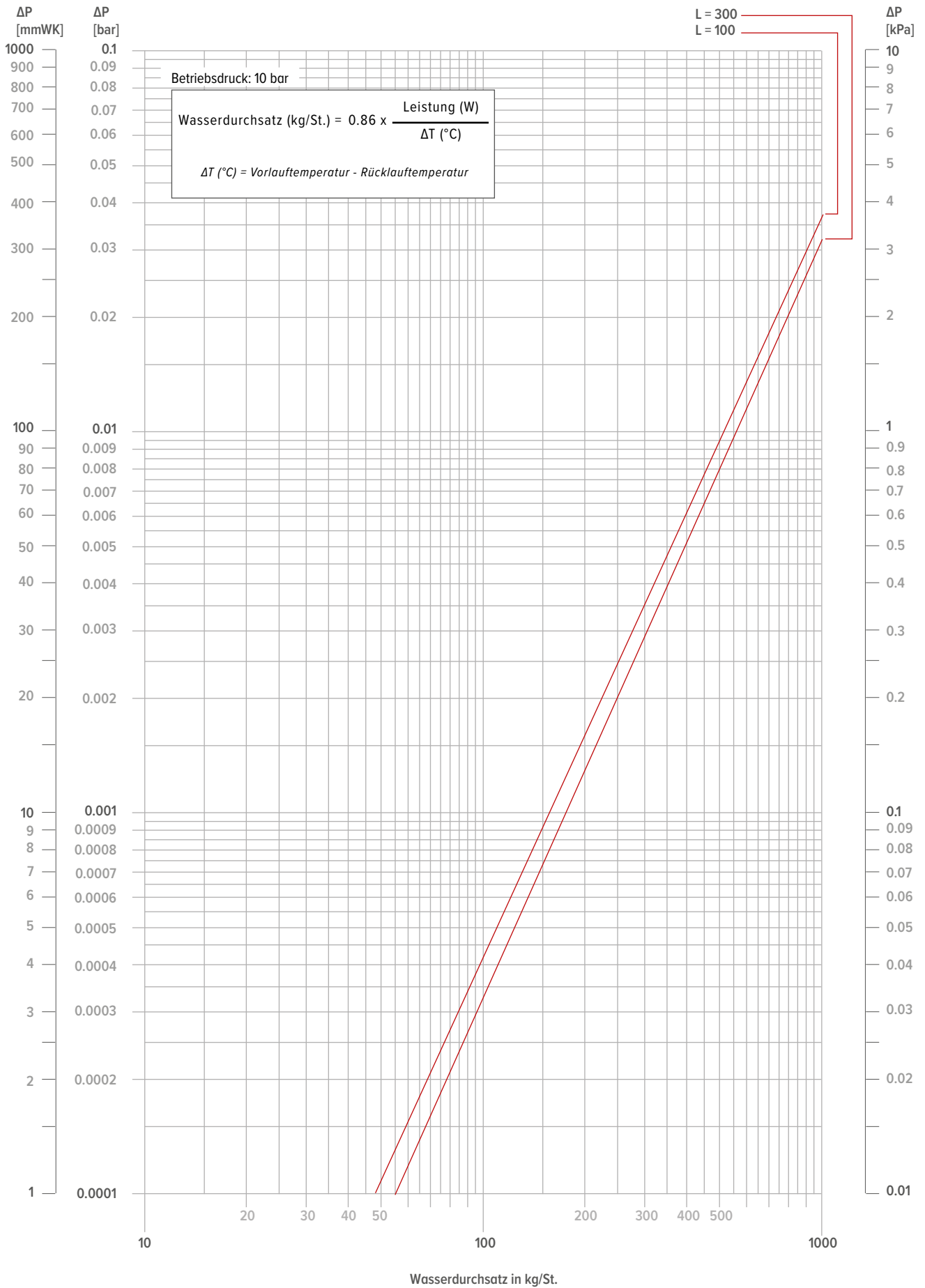

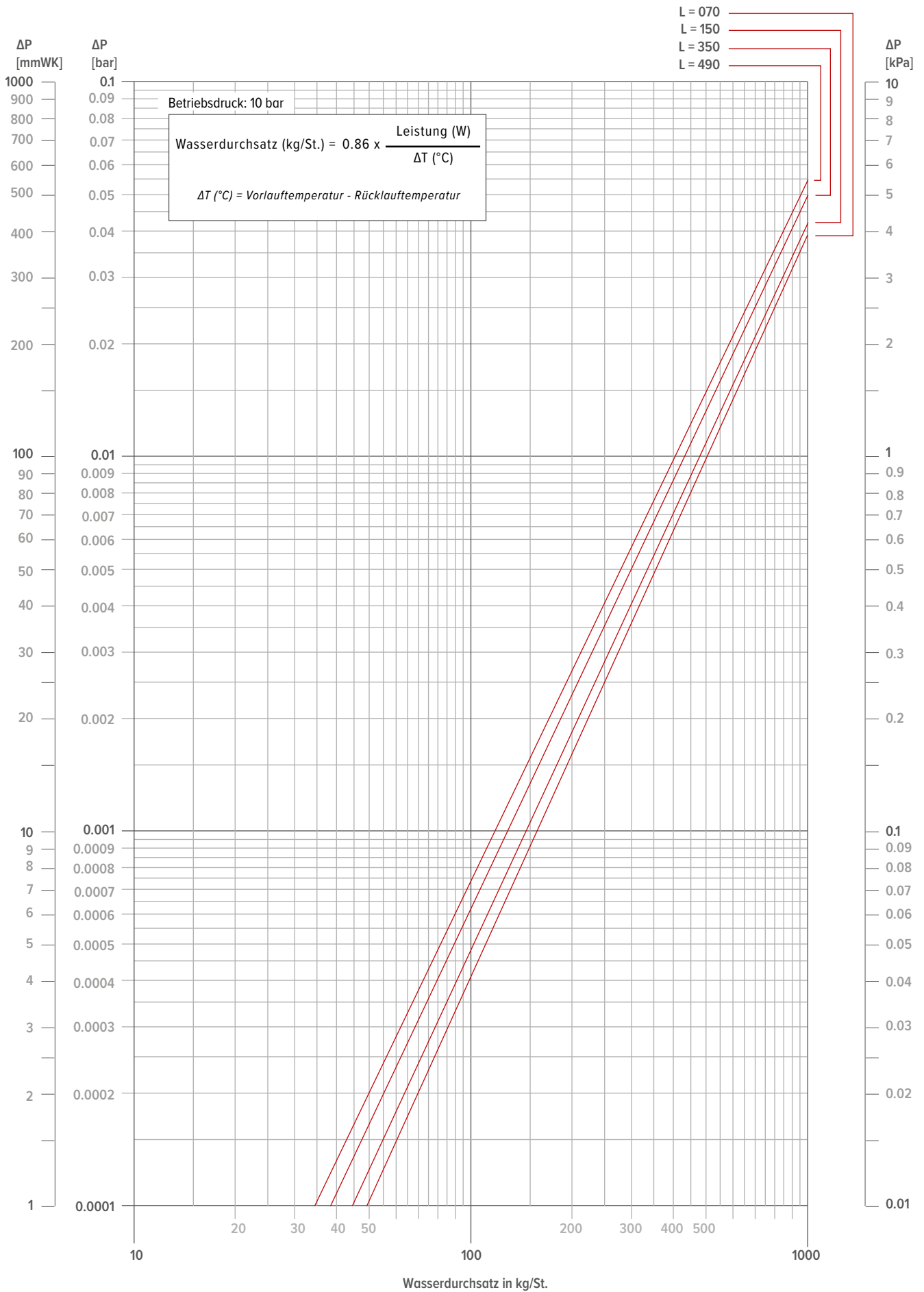

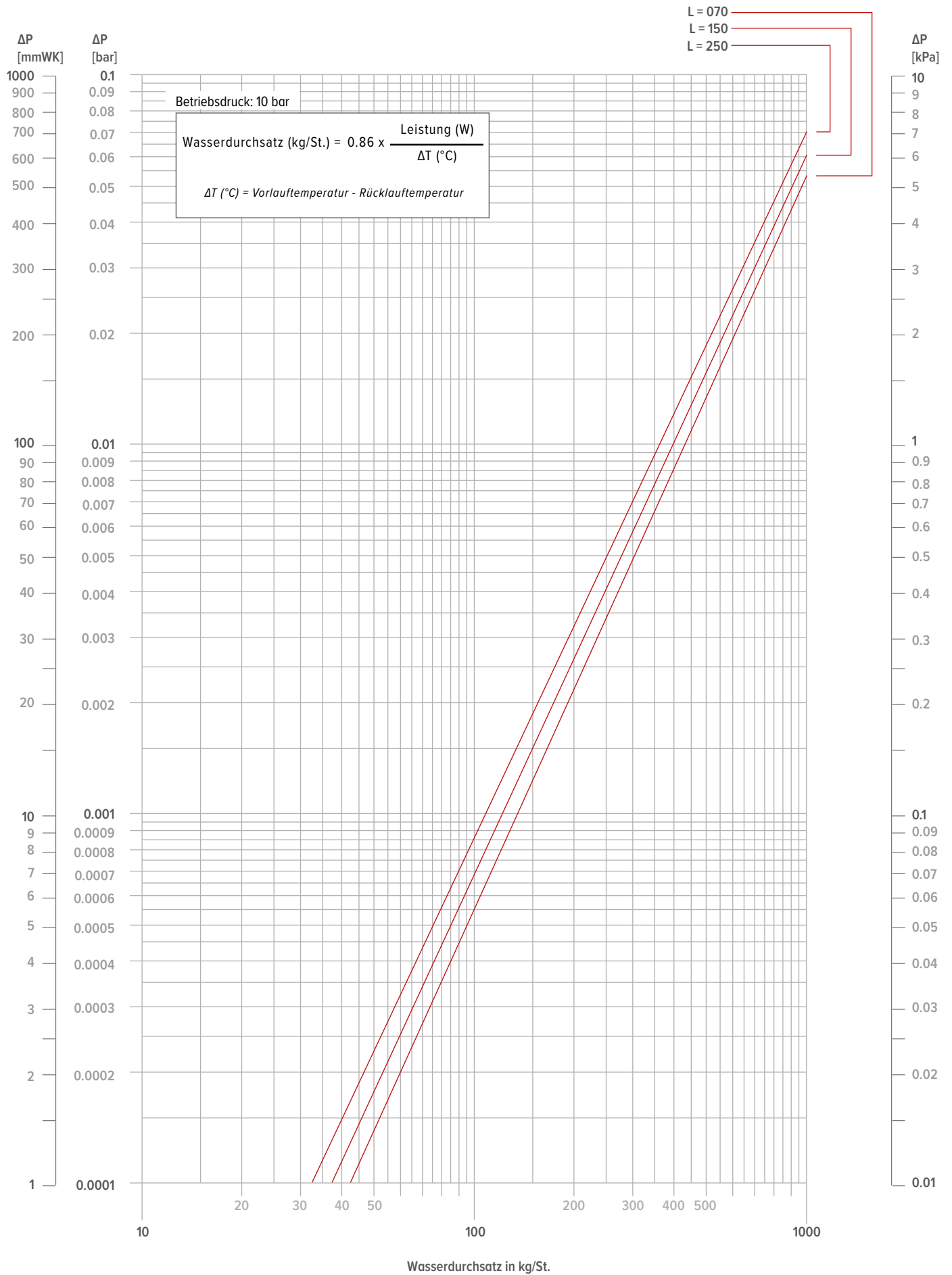



jaga CLIMATE
DESIGNERS

JAGA DEUTSCHLAND GMBH

Adenauerstrasse 20, Geb. A2 - OG 1
D-52146 Würselen

T +49 (0)240 589 241 40

info@jaga.de

www.jaga.com/de

JAGA SCHWEIZ UND NORDITALIEN

T +49 (0)152 225 996 70

hmelchior@jaga.de

www.jaga.com/ch

JAGA N.V AUSTRIA SÜDTIROL/SWISS

Altenhof 2
8385 Neuhaus am Klausenbach

T +43 65 0800 80 99

jaga-austria@aon.at

www.jaga.com/at

BELGIEN JAGA NV

Verbindingslaan 16
3590 Diepenbeek

+32 (0) 11 29 41 11

info@jaga.be

jaga.com